

Anem de torneig

- Hola Gunter, què et sembla si anem a jugar un torneig de Bridge ?

- “Guai” Arnau, sempre m’agrada el Bridge, especialment la competició, a més per mi serà un honor jugar amb un mestre com tu.

- Bé, deixem això i quedem. Es juga els dies 27 i 28 de juliol a dos quarts de sis. Et passaré a buscar el dissabte a les 3 de la tarda. Et sembla bé ?

- Molt bé, on es juga?

- A Reus, si hi ha quelcom de nou ja t’avisaré. Fins dissabte. Adéu.

- Adéu.

El dissabte 27, el “profe” l’Arnau, agafa el cotxe i va a cercar el Gunter.

- Hola “tio”, què tal, com va ?

- Molt bé, anem cap a Reus?

- Sí, quan vulguis.

Enfilem l’autopista cap a Reus i mentre fem quilòmetres podem afinar el sistema de subhasta.

- Podem jugar simple, com més simple millor: 2 sobre1 fòrcing a màniga, millor menor, major cinquè amb resposta d’un ST fòrcing una volta, ST de 15-17, 2 major dèbil i 2 ♣ fort indeterminat amb “ralé” a 2 ♦, l’obertura de 2 ♦ fòrcing a màniga amb resposta als Asos, la negativa a 2 ♥ i 2 ♠ un As sense joc, vull dir sense un Rei o dues Dames, 2 ST 8 i + PH o dos Reis i 3 ♣ un As negre amb un Rei o dues Q i 3 ♦ igual però l’As vermell.

-“Molto bene profe”, el ST amb trànsfers ?

- Sí, trànsfers majors i 2 ♠ trànsfer menor, Stayman tres veus, Smolen i també Lebenshol.

- Recorda el 2 ST pot ser amb major cinquè. Saps les respostes ?

- Sí, però millor repassar-ho :

- Després de 2 ST - 3 ♣, pregunta si tens majors amb 4 o 5 cartes :

- 3 ST nega 4 o 5 cartes en un major, 3 ♦ pots tenir 1 o 2 majors quarts; 3 ♥ i 3 ♠ indica 5 cartes.

- Atenció, després de :

2 ST - 3 ♣

3 ♦, ara marquem el major que no tenim, 3 ♥ marca 4 cartes a ♠ i 3 ♠ 4 cartes a ♥, 4 ♣ els dos majors.

- OK i també juguem trànsfers.

- Repassem la intervenció a 1 ST pel nostre camp, després d'obertura dels adversaris :

Si obren d'1 ♣ o d'1 ♦, 2 ♣ és Stayman i 2 ST natural, tot el demés són trànsfers, si obren d'1 ♥ o d'1 ♠, tot són trànsfers, 2 ♣ és transfer a ♦ i el transfer impossible substitueix l'Stayman, 2 ST com abans, natural.

- OK, on cau Reus ?

- No "fotis", no em diguis que no coneixes Reus! Si et senten els amics de Reus!

- Ho dic de broma, tots els bridgistes han sentit parlar de Reus, sé que és la capital del Baix Camp, em sembla que el torneig serà fàcil, vull dir de poc nivell.

- No hi ha res fàcil, tot depèn de com juguem i una mica de la sort i a més sé que hi van bons jugadors. Ara recordo, les bicolors quines juguem ?

- El que vulguis, Michaels, daneses...

- Mira, prefereixo jugar bicolors precises, vull dir que precisin els colls de la bicolor, com les bicolors Ghestem.

- D'acord "profe", les conec, 1 ♣- 2 ♦ = majors i després el cue bid = extrems i 2 ST els colls més dèbils que quedin i el salt a 3 ♣ els altres 2 colls, és així ?

- Sí molt bé, recorda 1 ♣-2 ♣ és natural i 1 ♣-3 ♣ = ♠-♦, crec que tot va bé. Ara ja arribem al peatge de Tarragona i Reus està a prop.

- Bé sobretot pensa que jo faré píffies, no em renyis i així la moral quedarà intacta.

- Mira, la sortida de Reus, ja arribem!

- No es veu gaire gent per Reus?

- Es aviat i dissabte, hem de buscar un aparcament gratuït, són moltes hores.

Ja som al local, el club molt maco i aviat començarà la 1ª sessió del torneig.

Estem asseguts a la taula 9 i la sort ens ha situat a N-S

Començarem amb les mans 17 i 18 amb una parella desconeguda i sembla que no donarà massa mals de cap, però com deia un que conec, les oques mosseguen, amb perdó.

Mà nº. 17 Dador N Vuln. Ningú

L'Arnau el professor s'asseu a Nord i a la primera mà després de remenar i repartir rebo les cartes següents :

La meva mà :

♠

♥ 8754

♦ 107

♣ AKQJ532

Després de 2 passos decideixo obrir d'1 ♣ i com era d'esperar a l'esquerra marquen 1 ♠, després de 2 passos penso que Oest ha de tenir joc, el pàrtner dobla i ara diuen 3 ♠ a la meva dreta i a la 1ª mà ja he de prendre

una decisió que de moment només dubto entre 4 ♥ o 5 ♣. Finalment em decideixo per 5 ♣ i a la meua esquerra burxen amb 5 ♠ que el meu pàrtner dobla i jo molt intranquil, per les poques bases defensives, si és que en tinc cap, passo. Sé que en qualsevol altre tipus de Bridge és més prudent defensar a 6 ♣, però finalment decideixo passar.

5 ♠ tirats i la declarant s'equivoca incomprensiblement amb el trumfo i acaba 1 down. El company surt del K ♥ i el declarant acaba perdent un ♥, un ♣ i un trumfo.

El professor em comenta que hem tingut molta sort amb aquesta mà. Efectivament, ja que el contracte és un passeig. Les coses són com són i ara esperem una nota pel damunt de la mitjana ja que el "par" de la mà sembla ser de 100 per E-W a 6 ♣ doblats -1. Al final amb aquesta mà tindrem un 73% ! "Olé" la bona sort!

El consell en aquestes situacions és passar amb mans regulars i marcar amb mans distribuicionals, coll llarg, igual si obres d'un i a la teua esquerra, salten a quatre d'un coll i el pàrtner dobla. No és exacte però la majoria de vegades va bé com en aquesta mà en que seguir el llibre, marcar, era el correcte, la bona.

La mà completa :

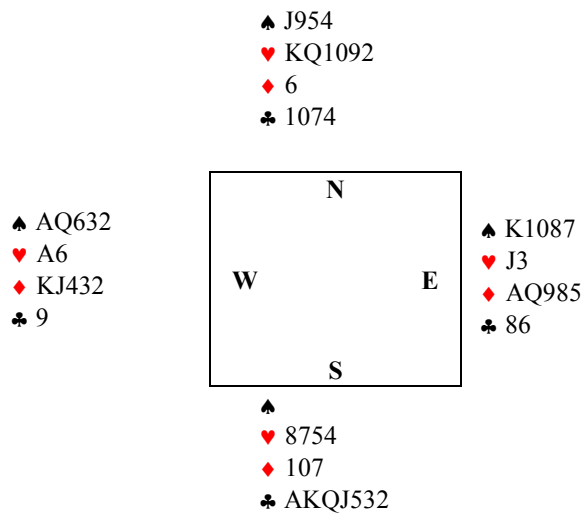

Ara repartim les cartes per la segona mà del grup :

Mà nº. 18 Dador E Vuln. N-S

Les meves cartes :

♠ AQ1063
 ♥ 4
 ♦ Q1087
 ♣ J42

3 passos i el meu pàrtner obre d'1 ♥, passo d'Est i dic 1 ♠, passo, 1 ST, passo i decideixo dir 2 ♠ i segueixen 3 passos. Després veig que hauria valgut més fer un "Roudi" a 2 ♣.

Oest surt a ♣ i deixo córrer cap el J, la disposició de les cartes em permet fer 11 bases. Estarem per sota dels que han marcat la màniga, però la basa de més ens posarà per damunt dels qui juguin parcial. La importància que té i la repercussió sobre la nota final.

La mà completa :

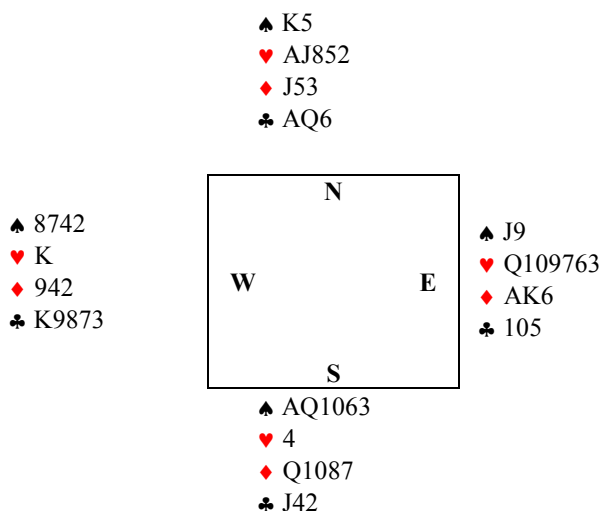

El professor em mira amb cara de sorpresa en veure tantes bases però queda molt tranquil quan veu la meua mà. Efectivament la nota final serà del 66%, “pas mal” com diuen els “franchutis”. Bon començament, amb sort però la “chance” és quasi diria imprescindible si has de quedar bé i a més segur que ja vindran les madures.

Els contrincants marxen i ara esperem els nous adversaris.

Mà nº. 19

Dador Sud Vuln. E-W

Venen uns desconeguts, al menys per mi, una parella, potser un matrimoni, esperem que es portin bé.

Agafó les cartes i rebo un monument, vegeu :

♠ AK10
♥ AKJ62
♦
♣ AKQ65

Com sóc el dador no ho penso gaire per obrir de 2 ♦, fòrcing a màniga, i com esperava el pàrtner respon 2 ♥, negativa i ara dic 3 ♥ que el pàrtner remata a 4 ♥. Miro altre cop les cartes i penso que he de fer un esforç, finalment trec el cartró de 6 ♣ i el pàrtner corregeix a 6 ♥ després que W preguntí el significat de la marca de 6 ♣, N explica que té ♣. Li tocarà jugar al professor, penso quan a la meua esquerra posen el K de ♦ a la taula. Àrbitre!

Efectivament, tocava sortir a l'altre i quan arriba l'àrbitre comença les explicacions de rigor; pot acceptar la sortida i la carta queda castigada, pot triar qualsevol sortida sense que la carta quedi castigada etc. etc. i em

quedo sorprès quan el professor decideix que la sortida val i que jugui jo, Sud. Penso si em vol castigar per la subhasta i que no té res ni tan sols 3 cartes a ♥.

Finalment el K de ♦ es queda a la taula i espero impacient veure les cartes del company.

Nord treu una mà que no em desagrada al menys deixa esperances de complir si les coses no estan molt tortes :

♠ 943
♥ 1093
♦ J1043
♣ 432

Et pot agradar una mà 4.3.3.3 amb 1 PH! Això pot pensar el pàrtner però la veritat és que si els ♥ i els ♣ cauen 3-2 l'eslam no es pot perdre.

Fallo el K de ♦ i tiro A i K de trumfo quan cau la Q segona en E i com el ♣ també cau 3-2 el contracte és un passeig. Si la Q de trumfo està 3^a., també es compleix amb el ♣ 3-2 ja que descartarem un ♠ i fallarem el ♠ perdedor amb el tercer trumfo del mort.

El "profe" sembla satisfet i penso si vindrà una mala ratxa.

La mà completa :

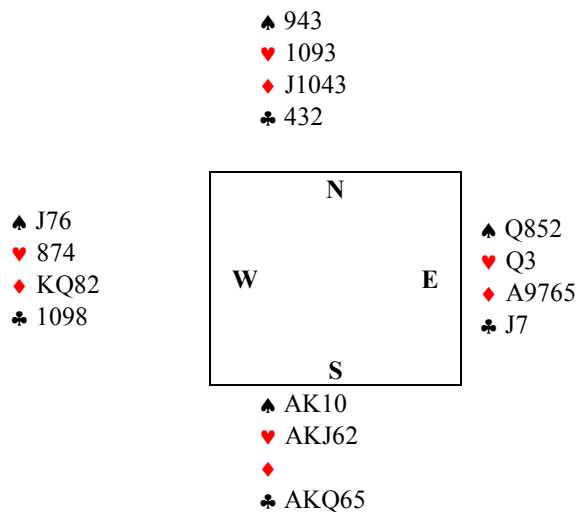

En teoria hem apuntat el màxim, sembla, després confirmem que la mà ens val un 83%, només 7 parelles han subhastat els 6 ♥, una 6 ♣ i ens supera una parella que ha aconseguit fer 6 ♥ +1!

Com ? No molt fàcil, has d'enganyar a W, després de 2 cops de trumfo tires AKQ de ♣ i ara el 5 i si W està adormit li descartes un ♠ del mort i ara pots fallar un ♠. Difícil perquè E ja ha descartat en el tercer ♣.

Seguim amb la parella i ara ve la mà n°. 20 :

Dador N Vuln. Tots

Nord passa i Oest a la meva dreta obre d'1 ♠.

Les meves cartes :

♠ A4
♥ AK975
♦ 654
♣ 642

El prudent és passar però opto per doblar, em sembla més segur i després de 2 ♠ en Oest, l'Arnau en Nord diu 3 ♣ i Est l'obridor salta a 4 ♠ que crec poder doblar i així ho faig.

As ♥ a la taula i al veure el 2 del pàrtner canvio al 2 de ♣ pel J, Q del pàrtner i el 7 de la declarant, quan el pàrtner torna a ♥, em faig el K ♥ i ara ja respiro tranquil amb la sola carta que sempre és una basa segura, l'As de trumfo. Total una multa, + 200 i una nota que ha de ser molt bona. Mentre Oest esbronca a la pàrtner per la seva impetuositat en la marca.

En el Bridge per parelles, recomanen fer més cas dels contraris que del pàrtner i aquesta mà pot ser un exemple. El pàrtner marcarà igual amb KQJxxx de ♣ i Est també amb un fallo a ♣ i aleshores el contracte és a la taula.. En aquesta mà Est amb 3 ♠ ja en tenia prou.

La mà completa :

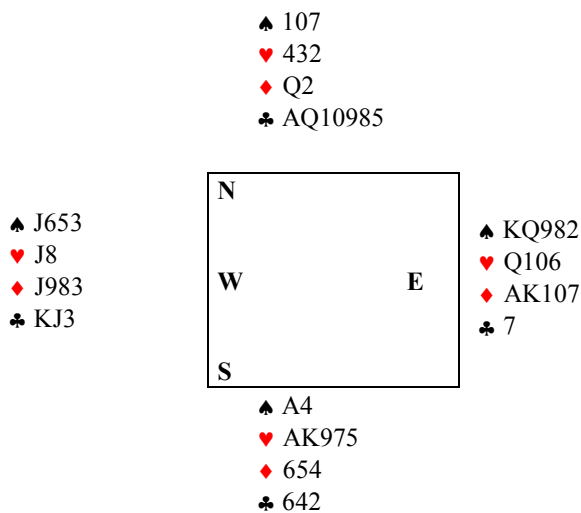

Efectivament la mà ens dona un top, compartit amb una sola altra parella, un 94% !

Els adversaris deixen la taula i esperem els nous contrincants.

Mà nº. 21

Dador N Vuln. N-S

Després de 2 passos rebo la mà següent :

♠ KQ63
♥ A10
♦ A4
♣ J10754

Obro d'1 ♣ i després d'una seqüència competitiva juguem 4 ♣, just fets sense dificultats ni facilitats. La mà completa :

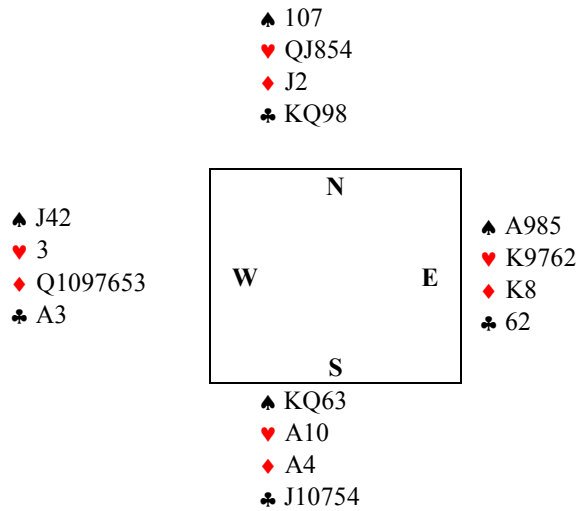

La sortida és el semifallo a ♥ i només perdem l'As de trumfo, l'As de ♠ i un fallo a ♥. Sembla una mà banal però 130 ens val un 75%, només 6 parelles superen els 130 en N-S.

Anem per l'altra mà i esperem que no es trenqui la ratxa :

Mà n°. 22

Dador E Vuln. E-W

Est obre d'1 ♣ i amb les meves cartes :

♠ AQ1063
♥ 32
♦ K973
♣ 93

poso el cartró d'1 ♠ al que segueix un doblo a l'esquerra i després d'una subhasta competitiva arribem a 3 ♠ contracte final.

La sortida és el 7 de ♣.

La mà :

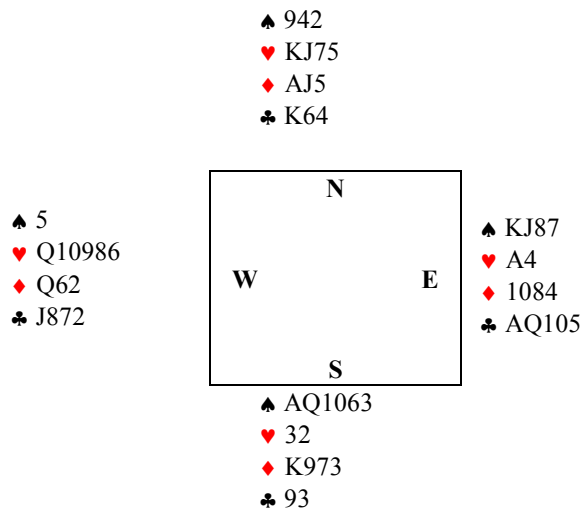

7 ♣, petit del mort i ara Est ja té un problema de contra atac, és decideix per petit ♦, per la Q i l'As. 9 de ♠ del mort que Est cobreix del J per la Q que fa basa, entro al mort amb el J de ♦ i jugo ♠ pel 10 quan Oest descarta. Ara el joc és un passeig, com més tard recalca el "profe" quan vaig un down al no encertar el ♥. Efectivament no cal encertat res, només avançar l'As de trumfo, els ♦ i si Est no falla posar-lo en mà amb un trumfo perquè et jugui ♥ o ♣. Aquesta si que serà molt dolenta i penso que ja començo a fer bestieses.

En efecte - 50 no arriba al 21%, esperem que no afecti les pròximes mans. Els "franchutis" deixen la taula i esperem els pròxims adversaris.

Mà n°. 23

Ve un altre francès, penso que deu jugar bé ja que ha quedat segon a l'open de Biarritz d'enguany.

Sóc dador i rebo una mà que sempre em semblen perilloses si estàs vulnerable :

♠ QJ10
♥ 74
♦ KQ73
♣ AQJ5

Crec que és millor obrir d'1 ♦ aquest tipus de mans vulnerable, però per no fer enfadar al "profe" obro d'1 ST al que segueix un passo general.

Oest surt de la Q ♥ i aquest és el panorama :

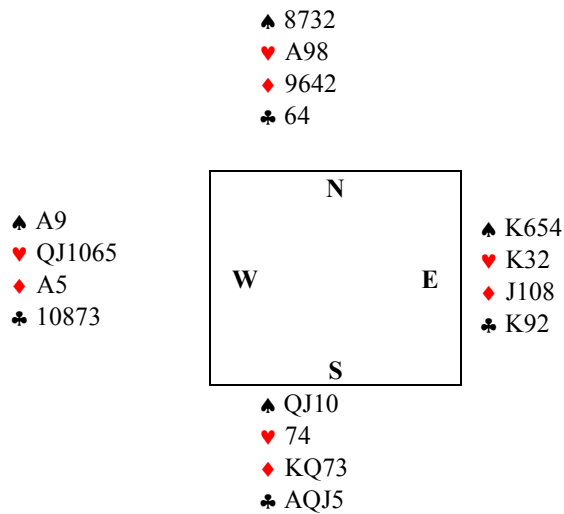

Ja intueixo el segon desastre consecutiu quan segueixen amb ♥ i a la 3ª prenc al mort i jugo ♦ per el K i Oest que pren de l'As i encaixa els ♥. Amb el tercer ja he descartat un ♣ però ara ja comença a ser difícil trobar descarts, opto per dos ♦ i quan Oest torna a ♦ ja em veig 3 downs, - 300 i una nota veïna al zero. Finalment m'en surto amb 2 downs i crec que serà una nota molt baixa, algunes parelles han jugat 2 ♥ i apunten 110 i estem al quart canvi.

Finalment 10 parelles ho fan com jo i 5 pitjor i tenim un 19 sobre 48 de top, quasi un 40%, realment més del que m'esperava.

Mà nº. 24

Dador W Vuln. Ningú

Oest obre d'1 ST, passa el professor i Est fa l'Stayman a 2 ♣, segueix 2 ♥ i ara Est diu 2 ST i davant la meva sorpresa la cosa es queda així. Mirant les meves cartes penso que el pàrtner ha de tenir molt de joc, cosa que confirma la sortida a ♠ i la vista del mort.

La meva mà :

♠ Q932
♥ 1064
♦ 9875
♣ 96

2 petits punts, però els adversaris potser juguen un contracte més alt que les altres parelles.

Veiem la mà completa :

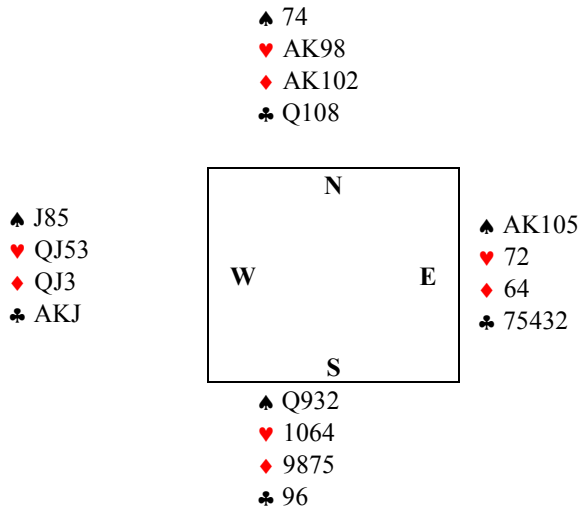

El “profe” aconsegueix 2 multes i realment quan entro amb la Q de ♠ no sabia si tornar a ♥ o a ♦ i quan torno a ♦, penso que en tinc 4 i és més segur, però el pàrtner em diu que preferia ♥. Veurem si +100 és una bona nota. El “profe” no en té mai prou.

Ha de ser bona i efectivament apuntem 43 sobre 48 un 83,5%, “pas mal”.

Canvi de parella i esperem mantenir el ritme.

Mà nº. 25

Dador N Vuln. E-W

Ara ve una parella mixta, ella és una veterana barcelonina i ell sembla ser de per aquí.

El pàrtner passa i a la meva esquerra obren d’1 ♣, observo les meves cartes i penso en fer quelcom :

♠ J7
♥ AK2
♦ KQ9863
♣ Q9

Doblar no és ortodoxa i dir 1 ST amb 2 ♣ de Q sembla poc seriós, encara que en el bridge per parelles el ST acostuma a ser el contracte guanyador, el ST i jugar en un coll major. Finalment em decideixo per la prudència i marcar 1 ♦, passo a la meva esquerra i ara el pàrtner em diu 1 ST, passo en Est i jo també passo quan la Sra. en Oest sempre callada, posa el cartró de 2 ♠ que el “profe” dobra i segueixen 3 passos.

El pàrtner surt del 2 ♦ i el mort s’estén :

♠ K104
♥ J8
♦ A54
♣ A10753

La declarant posa l'As, penso que té semifallo, per la sortida del 2 \spadesuit i per la marca d'1 ST del pàrtner, ara segueix amb el 8 de \heartsuit que prenc del K \heartsuit i jugo la Q de \clubsuit , carta que farà molt de mal a la declarant, una mica nerviosa ara, que pren amb l'As i torna a \heartsuit , poso l'As i torno del 9 de \clubsuit , el professor avança el J i el K de \clubsuit i així puc descartar el tercer \heartsuit . Ja tenim 4 bases, 2 \heartsuit i 2 \clubsuit i sembla que amb una multa no superarem als que juguin 3 ST. Estic barrinant quan el professor juga un petit \heartsuit que la Sra. falla amb el 10 i refallo amb el J. Ara la declarant no pot evitar perdre l'As de trumfo i la Q de \heartsuit . 500 i ens havíem quedat a 1 ST. La gosadia li havia costat cara a la Sra. i quan obre el full de freqüència i veu que la majoria jugava 3 ST quasi es desmaia, bé vull dir que no li sortien les paraules per disculpar-se davant el seu pàrtner, un "gentelman" com a bridgista i persona.

La mà completa :

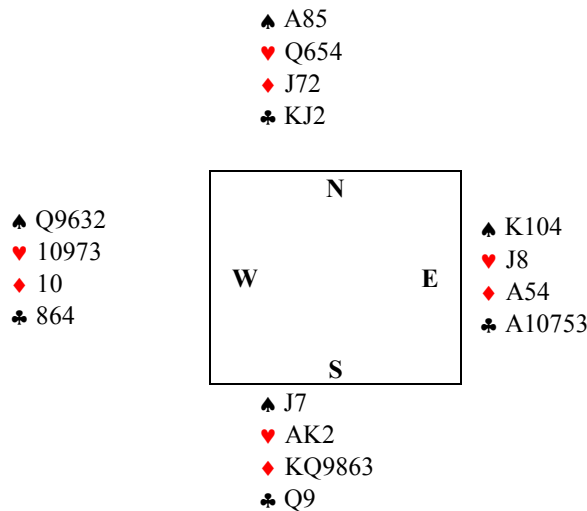

Si mires la mà d'Oest, competir a 2 \spadesuit vulnerable amb aquesta mà és poc menys que suïcida.

15 parelles van jugar la màniga a ST de les 25 i 500 va ser un top absolut, un 48. El professor semblava satisfet al temps que inquiet per la menjada dels 3 ST. Això marxa, penso i esperem la mà següent amb la mateixa parella, potser una mica tocada ara.

Mà 26

Dador E Vuln. Tots

Est passa i obro d'1 \heartsuit quan la Sra. diu 2 \diamondsuit , el pàrtner 4 \heartsuit seguit de 5 \diamondsuit a la dreta i ara amb les meves cartes :

\spadesuit KJ98
 \heartsuit KQ10642
 \diamondsuit A2
 \clubsuit 2

Amb un \heartsuit de més competeixo fins a 5 \heartsuit , pensada de la Sra. seguida d'un passo general.

La mà completa :

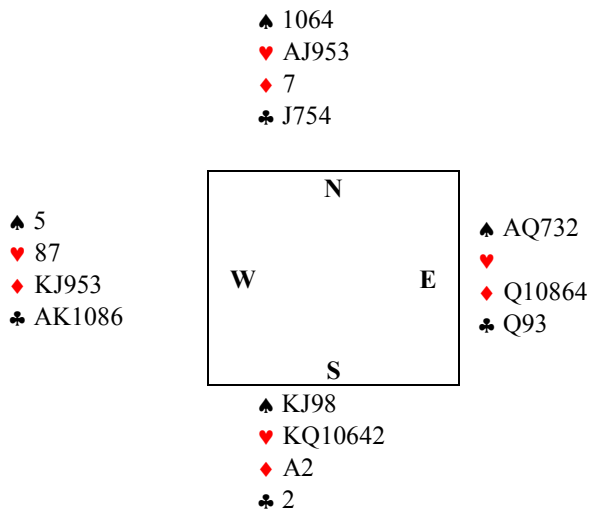

Aquesta mà demostra que quan una parella està tocada és difícil redreçar el camí, comença la pendent i aturar-la es fa complicat.

La Sra. surt de l'As de ♣ i davant el 9 del pàrtner avança el K ♣ fallat i naturalment tal com estan les cartes situades el contracte ja no es pot perdre, es perd l'As de ♠ i prou. Ha de ser una mà molt bona ja que E-W fan 6 ♦ ! i a més 5 ♥ és una multa si després de l'As de ♣ Oest segueix del semifallo a ♠.

Amb 4 ♣ al mort, després de la sortida de l'As s'ha de donar el compte, el 3 i no el 9. Com deia un vell "routier" del Bridge, en aquestes situacions competitives, sempre una més. Segurament si Oest hagués marcat la bicolor, 2 ST després d'1 ♥, hauria estat més fàcil per Est marcar el sisè ♦.

Un 36 per nosaltres sobre un top de 48, un 75%, no està malament.

En l'esport i en la competició s'ha de saber contenir l'emoció, els que guanyen sempre són els que no s'emocionen davant cap circumstància, ni els bons cops ni els zeros o mals cops alteren la seva concentració. Ni el somriure d'una rossa fan canviar la seva emotivitat, com el professor sempre tan concentrat.

Nou canvi i hem de mantenir el ritme, difícil ja que hem estat de sort i ara veig una parella mixta de les més clàssiques de Barcelona, 2 preferents i les coses seran més difícils.

Mà nº. 1

Dador N Vuln. Ningú

Nord passa i a la meva esquerra obren d'1 ♣. Amb aquesta mà :

♠ AQ5
♥ J10752
♦ 5
♣ 9432

Passo i Oest diu 1 ♦, Nord passa i Est salta a 3 ♣, passo i Oest marca 3 ST, que esdevé el contracte final. El "profe" surt del 10 ♠ i el mort s'estén :

♠ 2
 ♥ K63
 ♦ A86
 ♣ AKJ876

A la vista del mort penso si el 9 de ♣ quart servirà per aturar la desfilada dels ♣, però em desperto i ara després de prendre de l'As de ♠ he de pensar la tornada, ♥ no hi veig futur, ja sé que el pàrtner no té el J de ♠ i sembla absurd pensar en la manca del K de ♠ al declarant però com que mai se sap i a més no tenim cap convenció especial per negar un honor superior quan es surt del J o del 10. Torno de la Q de ♠ per no blocar el coll en el quasi impossible cas del K ♠ en Nord. Com era d'esperar el declarant pren del K ♠ i després de jugar el K de ♦ juga un petit ♥ de la seva mà.

El professor pensa amb calma i concentració i fa la jugada bona, com sempre, posar l'As i assegurar una segona basa. Ben raonat ja que el declarant ens clavava 6 ♦, 2 ♠, 3 ♣ i 1 ♥ per 12 bases i una mala nota. Efectivament, el professor amb la Q ♣ segona i pocs ♦ va llegir la situació perfectament. Molt astut el professor, veurem quants deixen fer les 12 bases.

El declarant ha jugat molt bé no ensenyant el seu joc i suposant que els Asos estan repartits. Si no tens indicis és bo suposar els Asos repartits, vull dir un en cada mà.

La mà completa :

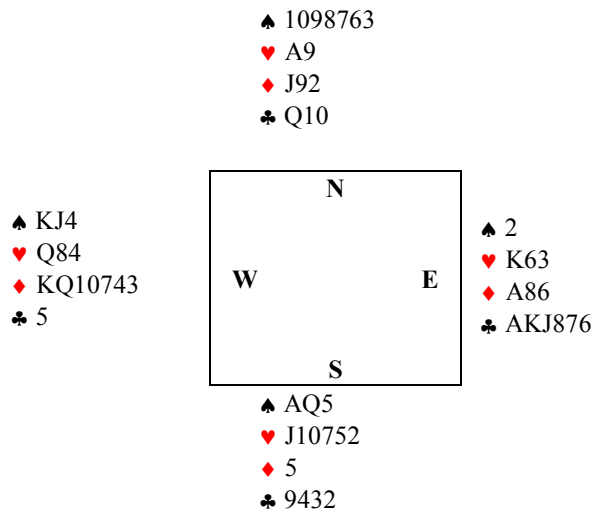

M'excuso davant el professor per la tornada a ♠ sabent que no té el J per la por de poder passar tot el ♠.

Només 6 parelles van aconseguir fer 12 bases i 11 van fer les 11 bases que considerem hauria de ser el "par" de la mà.

Les marques exòtiques de 5 ♦, 5 ♣, 5 parelles van jugar a ♦ o ♣, porten al zero. Deixar fer 12 bases hauria estat un 5 per N-S i 11 bases van representar 23 punts per N-S un 48 %, quasi la mitja.

Ara toca la mà 2 i desitjo tenir el joc, vull dir jugar la mà nosaltres.

Mà n°. 2

Dador E Vuln. N-S

La Sra. assegurada en Est obre de 2 ♠ i no alerta, ara l'obertura de 2 major dèbil es considera natural i no s'ha d'alertar, en canvi un 2 major fort, a l'antiga si s'ha d'alertar. Els temps canvien.

♠ K105
♥ K986
♦ 87
♣ K832

Aquestes són les meves cartes i com no puc fer res més passo quan Oest marca 2 ST, ralé fort en teoria, i després del passo del company Est marca 3 ♦, un honor, el Rei en principi, passo i Oest diu 4 ♠ que és el contracte final. A sortir :

Sembla que la sortida menys compromesa sigui el 8 de ♦ però a mi m'agrada més atacar de principi amb una mà així i ja sé que sortirà a ♥ o a ♣. Finalment surto del 8 ♥ i quan veig el mort sé que l'he espifiada :

♠ AJ74
♥ AQ1043
♦ J2
♣ 64

Sortosament la declarant posa l'As del mort i descarta un ♣ ! Penso, ara em prendrà tots els ♠, en té 6 i 4 del mort fan 10 i amb aquesta combinació per fer totes les bases s'ha de sortir de la Q i deixar-la córrer per fer després l'impassé al 10 si Nord no serveix. Finalment la declarant perd l'As de ♦, 1 ♣ i el rei de trumfo. Uf, penso que podia fer 2 bases més quan la Sra. explica que no, que sempre posarà l'As de ♥ per tenir problemes d'entrades al mort etc., etc. Quan li dic que amb aquesta combinació s'ha de sortir de Q per fer totes les bases em diu que si hagués sortit a ♦ ho hauria fet.

Molts sortiran a ♦ i prendran les 3 primeres bases i només els que saben com es juguen els colls compliran els 4 ♠. Veurem que passarà però crec que serà una mala mà.

La mà completa :

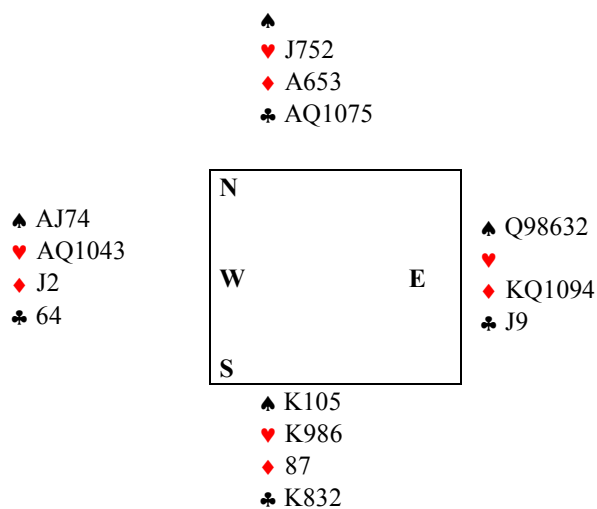

- 420 va representar un 17 per N-S, un 35%, només 6 parelles ho van fer pitjor, hi va haver qui va jugar 5 ♠ avall, penso si els van forçar amb una marca de 5 ♣, encara que més val no pensar-hi més i concentrar-se en les mans a venir.

El professor es comença a posar seriós, és broma, el que ha passat, una petita borrasca que esperem poder fondre aviat.

Esperem que torni a bufar el bon vent.

Mà n°. 3

Dador S Vuln. E-W

Passo amb aquesta mà :

♠ AQ765
♥ 1053
♦ J62
♣ 83

Oest obre d'1 ♦, el pàrtner en Nord diu 1 ♠ seguit de 2 ♦ en Est i jo 3 ♠. Segurament havia de dir 4 ♠, 3 ♠ és un barrage i el cinquè trumfo autoritza a fer la marca de 4 ♠, el cert és que tothom passa i quan li comento al "profe" que podia dir 4, em contesta que si era així els farà.

Les quatre mans :

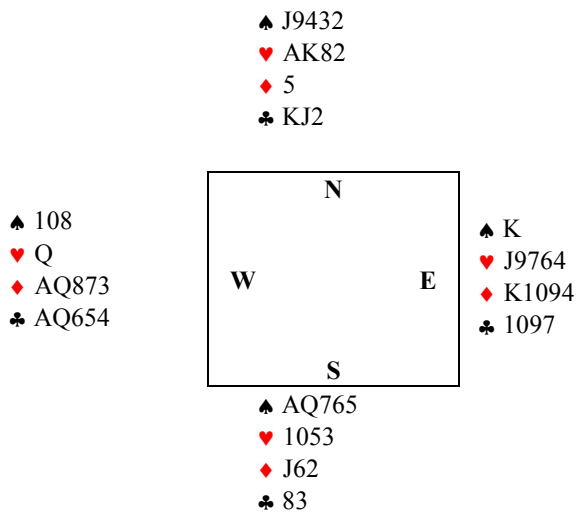

Efectivament, no 4, en va fer 5, la sortida va ser a ♦ i després de fallar el segon ♦, juga ♠ i quan veig el Rei ben situat intueixo la menjada. El "profe" va descartar el ♥ del mort amb l'ajuda de l'impasse a la Q ♣ i va poder fallar els 2 ♥. Que bé penso, hi ha 5 ♠ i ens quedem a 3.

Malament, menys mal que el "profe" ha fet 11 bases. Al final tenim un 20, no arriba al 42% i penso que si haguéssim declarat la màniga fora la cinquena nota.

Passem a la pròxima mà :

Mà n°. 4

Dador W Vuln. Tots

Abans de mirar les cartes ja veig el cartró de 4 ♣ d'Oest, el dador, passa el meu company i Est posa el cartró de 5 ♣ al que segueixen 3 passos. Amb les meves cartes ja suposava que no jugaríem la mà. El meu joc :

♠ QJ1064
♥ 82
♦ QJ72
♣ J7

El "profe" surt de la Q de ♥ i quan veig el mort penso que ha errat la sortida :

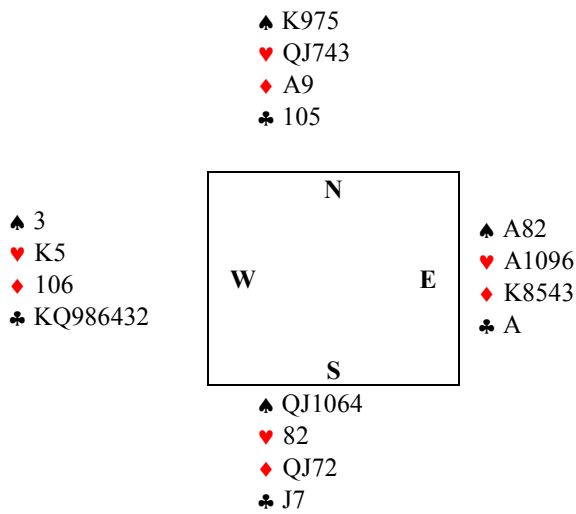

Juguem contra una parella mixta, vells "routiers" encara que pel que veig en aquesta mà amb poca moral i esperit de jugador de parelles a la recerca del top. Cartejava ell, un "tio" amb moltes hores de vol però amb poca lluita i ganes, vegeu :

Pren del K ♥ de la mà i juga ♣ cap l'As, segueix l'As de ♠ i ♠ fallat i arrastra 1 cop, es mira la mà mentre observo la cara del pàrtner quan veu caure el meu J ♣, el veig vermell, groc de tots els colors ja que si el declarant tira tots els trumfos, el "profe" estarà escarxofat, vull dir esqüizat i no podrà guardar l'As de ♦ i 3 cartes a ♥ :

	♥ A109 ♦ K
♥ J74 ♦ A	
	♥ 5 ♦ 106 ♣ 2

Quan Sud juga el 2 de ♣, el “profe” ja pot tirar les cartes i ens claven 5 ♣ +2. No fa ni l’impasse a ♥, marcat, ja que juguem les sortides naturals i juga ♦ cap el Rei i ara té sort de trobar l’As ben posat.

Altra mà dolenta, segur i efectivament, significa un 16 per nosaltres, un 33% , moltes parelles, com a 8 jugaven 3 ♣. Nova parella, esperem que la cosa canviï. El “profe” encara el veig de tots els colors.

Mà n°. 5

Dador W Vuln. Tots

Altra parella amb experiència, de Barcelona, Oest i Nord passen i Est obre les marques amb 1 ♦ i ara si penso tinc una mà bonica :

- ♠ AK8
- ♥ AQJ108
- ♦ 863
- ♣ Q6

Tinc una intervenció magnífica a 1 ♥, podria doblar, però crec que amb aquest tipus de mans és millor intervenir a 1 ♥ i així ho faig quan a la meva esquerra diuen 2 ♦ i el pàrtner dobla, per nosaltres aquest doblo significa quelcom de joc i els altres 2 colls, passen a la meva dreta i ara crec que puc fer un cue-bid a 3 ♦ i així ho faig quan el pàrtner treu el cartró de 4 ♠, marca que esdevé definitiva.

Els 4 jocs :

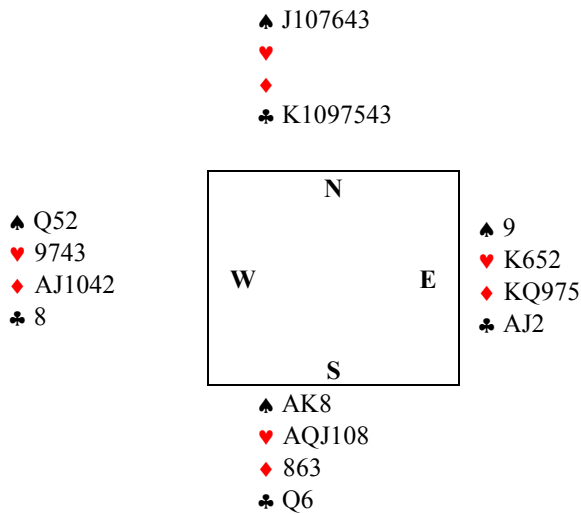

Excel.lent subhasta i decisió professor. Surten de K ♦ que l’Arnau falla i després de jugar trumfo cap a l’As, juga la Q de ♣ per l’As i volta a ♦ fallat i trumfo pel Rei i ara ♣ pel Rei i ♣ fallat i ♥ fallat per desfilar els ♣ quan encara li queda un trumfo, 4 ♠ +1 i sense aprofitar cap ♥. Molt bé “profe”, esperem una bona nota i observo com recupera el color.

Un 39 de nota sobre 48, 81%, només 4 parelles ens superen en fer els 4 ♠ doblats, quin optimisme, i compartim la nota amb una altra parella.

Mà n° 6

Dador E Vuln. E-W

Est obre d'1 ♥ quan rebo la mà següent :

♠ K943
♥ 982
♦ A
♣ AQJ102

Es pot doblar, dir 2 ♣ o passar, i després de doblar la subhasta es queda en 2 ♥ jugats per Est.

Em toca sortir i poso l'As de ♦ a la taula no massa convençut, sortir d'un As no acostuma a ser bo quan miro expectant el mort :

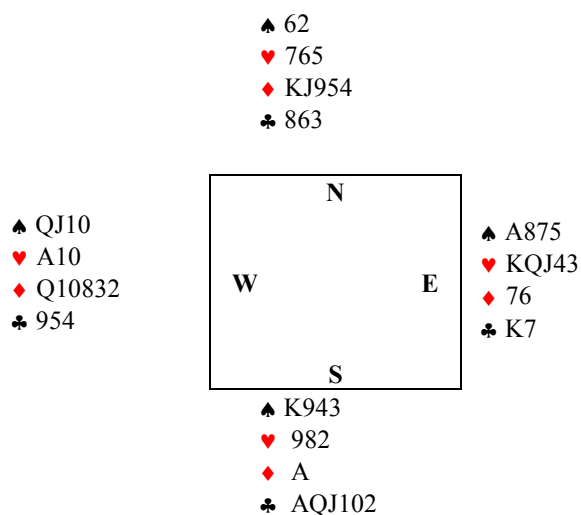

El pàrtner fa un apel a ♦ i no puc fer res més que tirar un trumfo guanyat pel 10 del mort que juga Q ♠ el 6 del "profe", petit del declarant que prenc del Rei i torno a ♠ guanyat al mort, que avança l'As de trumfo i juga ♦ guanyat pel professor que torna a ♣ i ara podrà fallar 1 ♠ i aconseguim una multa, 2 ♣, 2 ♦, 1 ♠ i un fallo a ♠.

No crec que poguéssim fer més, veurem.

Finalment, la mà val un 31, un 64,5% que no està gens malament, sembla que la maror ha marxat, al menys de moment. Veurem.

Nou canvi i ara toca la mà n° 7

Dador S Vuln. Tots

Arriba una parella que juga a preferent en el campionat de Catalunya per equips quan rebo les següents cartes:

♠ Q102
♥ AJ102
♦ A109654
♣

Soc dador i aprofito per obrir d'1 ♦ i a la meva esquerra treuen el cartró de 3 ♣, el professor dobla, nosaltres juguem negatiu fins a 3 ♠ inclòs, passo i ara tinc una marca fàcil de 3 ♥, passo i ara el pàrtner posa el quart ♥, tothom passa i ens trobem jugant 4 ♥ quan surten d'un sospitós J ♦, amb seguretat un semifallo. Aquest és el mort :

♠ J8
♥ Q874
♦ K87
♣ AQ64

Naturalment s'ha de posar el K ♦ que permetrà prendre en impasse la Q ♦, però el dilema no s'acaba aquí ja que els adversaris comuniquen a ♠ i el perill d'un fallo és evident, a més sortir de la Q de ♥ et pot privar d'entrar al mort, així encertada o no surto del 4 ♥ per l'As i continuo del J ♥ quan al segon tom Oest serveix el 9 i Est pren del Rei, "fot.. l'hemus" penso. De moment hem perdut una basa i Est com era d'esperar torna de 4 ♠, poso la Q ♠ i Oest pren d'As. Torna a ♣ !

Bufa penso, poso la Q ♣ descarto un ♠, trec l'últim trumfo amb la Q ♥, As ♣ per descartar el ♠ restant i ara faig l'impasse marcat a la Q ♦ que surt. Total 11 bases, veurem que passa. El "profè" observa i no diu res, però sembla tranquil. La mà completa :

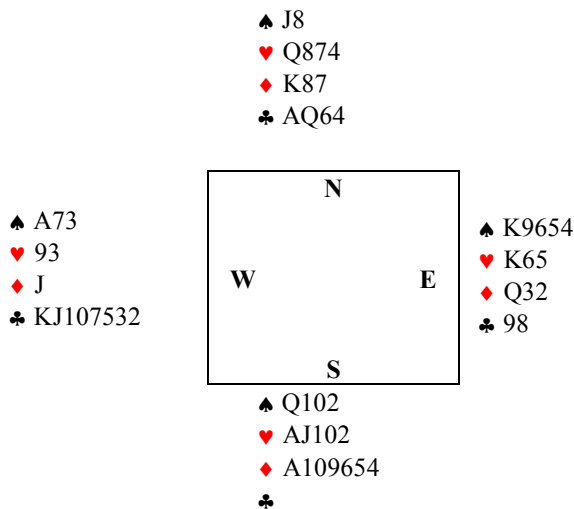

Un 32 sobre 48 de top, un 66,6% no està gens malament, un d'aquí en va fer 7 contra un campió francès amb la mateixa sortida, va jugar la Q ♥ i la caiguda del 9 de ♥ li va permetre anar al mort amb el 8 i fer l'impasse a ♦. De totes maneres compto 12 bases, no se com va fer la que fa 13. Per parelles s'ha de ser valent, fer impassos i esperar que tot vagi bé, però si Est no posa el Rei de trumfo que passa, tan difícil és, què en pensa el professor ?

complir. Finalment -110 val un 26 quelcom més de la mitjana, un 54% ja que hi ha -130, -150 i algunes mànigues a 3 ST fetes.

La mà completa :

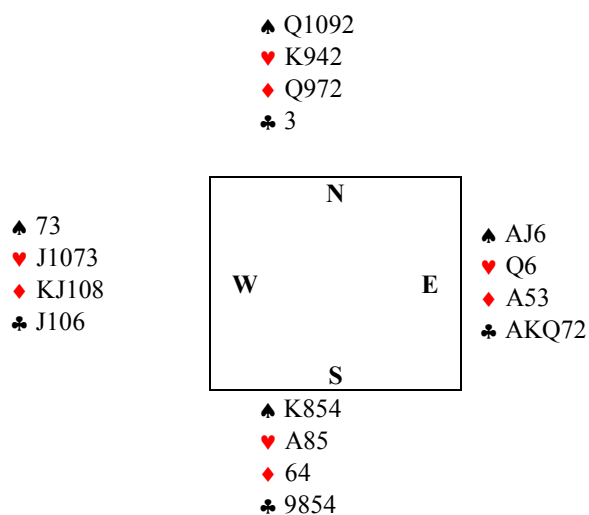

Nova mà, la n°. 12

Dador W Vuln. N-S

Oest dador obre d'1 ♦ i el pàrtner diu 2 ♣ , després d'una subhasta competitiva i haver marcat 2 ♠ amb la meva mà :

♠ AQJ105
 ♥ 75
 ♦ J7
 ♣ 10652

Juguem 4 ♣ i el professor porta el contracte a bon port, crec que sense gaires dificultats, la mà :

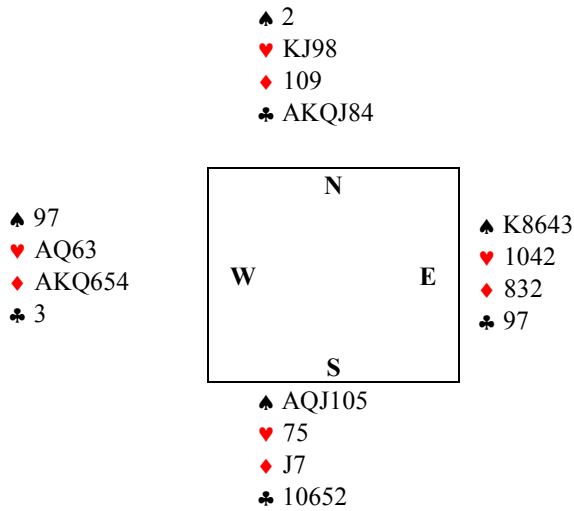

Cap dificultat, perdem 2 ♦ de sortida o millor dit d'entrada i l'As de ♥. Només 3 parelles superen la marca de 4 ♣ i altres 10 comparteixen la nota, un 33 que equival quasi al 69%. Ara veig el professor totalment recuperat i en plena forma.

Queden 2 canvis i sembla que va bé, procurem no espantillar-ho.

Mà n°. 13

Dador W Vuln. N-S

Últim de mà i rebo aquestes cartes:

♠ 2
 ♥ 642
 ♦ K109875
 ♣ K96

Amb sorpresa veig 3 cartrons de passo seguits i ara no tinc cap dubte a passar, sé que el professor per poc que pugui obre la mà, així que passo tranquil.lament. Quan passa tothom obres el full amb expectació i quan només falta un canvi era quasi un top, totes les parelles E-W apuntaven a la seva línia. E-W és una parella de Barcelona que juga a preferent i té experiència i quan li pregunto a Est perquè ha passat amb 12 PH tercer de mà em contesta que amb 12 P sempre passa, jo crec que és millor obrir per prendre la iniciativa tan important al Bridge encara que a vegades la bona sigui passar. La mà completa :

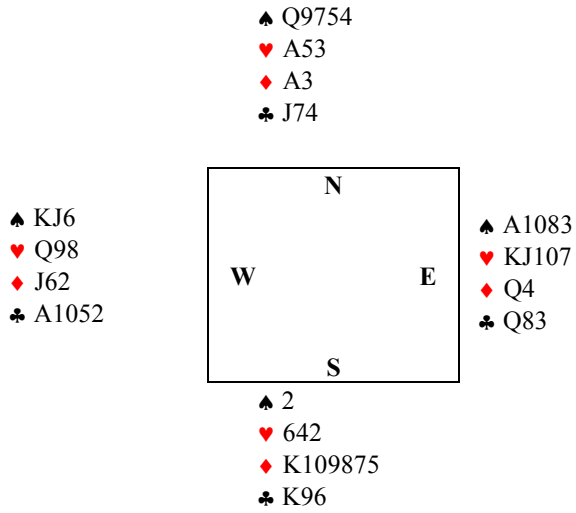

Ara si que penso hem estat de sort, 12 PH i els 2 colls majors! Només 2 parelles superen el passo, que vol dir que tenim un 44, un 91,6% !

Mà n°.14

Dador E Vuln. Ningú

Est obre d'1 ♠, amb aquesta mà :

♠ A102
♥ KQ7
♦ K
♣ Q98754

Crec que puc dir 2 ♣, Oest marca 2 ♦, passa el pàrtner i Est fa un cue bid a 3 ♣. Si surto jo ho faré del K ♥ per afermar una basa abans de la desfilada dels ♦, passo el cue bid i Oest marca 4 ♠ que esdevé el contracte final. Penso que s'han quedat a la bona quan seguint amb la meva idea surto del K ♥ i quan el mort s'estén veig amb sorpresa i esperança el semifallo a ♥, la mà sencera :

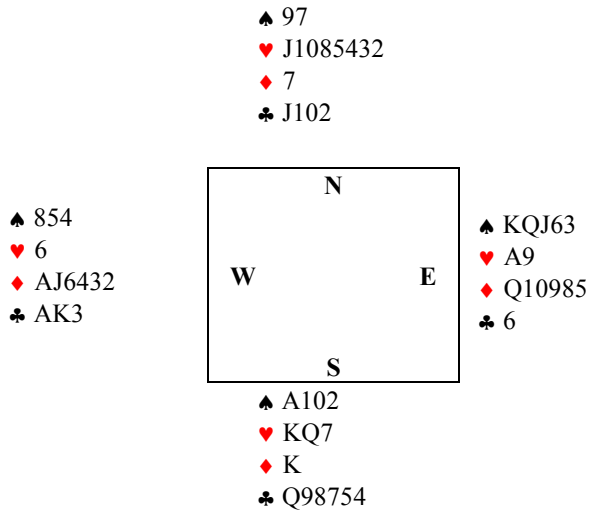

Sis ♠ tirats, un altre cop de sort, Est discuteix amb el pàrtner i li diu que ha marcat una mà forta amb el cue bid, potser hauria estat més simple dir 4 ♦ per arribar al eslam, més bo després de la marca de S. Només una parella va superar la nostra nota amb un -300 a 5 ♣ doblats, 13 parelles van compartir la nostra puntuació, un 34 quasi un 71% . Ens espera l'últim canvi contra una parella de Madrid, un polonès internacional, de mal record per a mi, sembla que juga amb un alumne. Anem-hi.

Mà n°. 15

Dador S Vuln, N-S

Trec el cartró verd amb aquesta mà :

♠ KJ843
♥
♦ J98
♣ A6432

Oest obre d'1 ST i el professor marca 2 ♦, tràsfer a ♥ i ara sóc jo el que es posa groc, vermell o no sé de quin color. Me la veig venir quan Est passa i jo de moment obeeixo i poso el cartró de 2 ♥, passo, passo i ara Est sempre tan callat treu el cartró vermell, ja me l'esperava i aquesta vegada no vull ser disciplinat i poso 2 ♠ quan Oest amb ganes treu el cartró vermell, tots passen i em temo el pitjor quan el professor, impertorbable passa.

Sortosament els campions també l'erren, menys cops això si; Oest surt de la Q ♥! però vegeu el mort :

♠ 95
♥ AKJ982
♦ Q107
♣ J8

Ara penso si tot no està perdut i avanço l'As, K i J de ♥, descartant els 3 ♦ de la mà, Oest falla, i enervat tira l'As de ♦ que li fallo, tenia Q10 de ♥ secs.

Mireu la mà sencera :

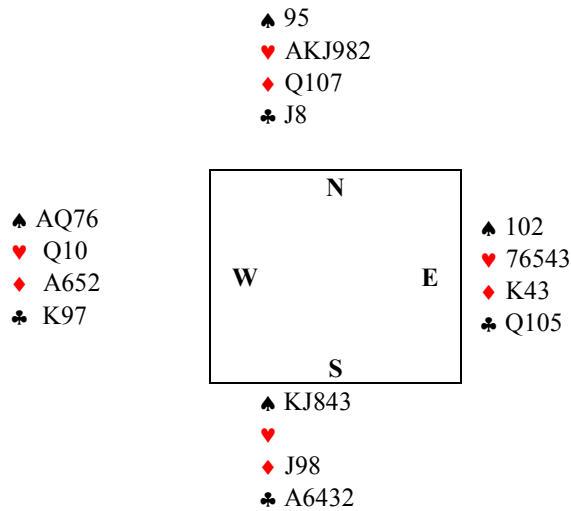

Després de fallar jugo petit ♣ que Est pren i juga el 2 de trumfo, poso petit i Oest avança Q i As de ♠ i torna a ♦. Amb Q10 al mort i els ♥ bons necessito el ♣ 3-3, sembla que el ♣ està 3-3, així que fallo quin remei i avanço l'últim trumfo, el Rei i jugo As de ♣ i més ♣ quan Oest llença les cartes i inesperadament apuntem 670.

Això és sort, parlant amb plata, quan el professor, satisfet, em diu que 2 ♥ també estan fets, segurament ja que Q10 estan sols en una mà, però sortint a ♣ es pot anar avall per problemes de comunicació, proveu.

Només 3 parelles apunten 670, un top compartit, un 46 i només queda una mà.

Mà nº. 16 Dador W Vuln. E-W

Després de 2 passos, Est obre de 2 ♥ dèbil i amb la meva mà :

♠ Q1096
 ♥ Q43
 ♦ K6
 ♣ AK85

Amb 4 cartes a ♠ doblo, Oest passa i el professor marca 2 ST, la marca exacta que hauria de respectar i passar ja que l'esperança de màniga és molt petita després del passo inicial de Nord, sense coll cinquè i amb només 14 PH. La subhasta l'embolico i acabem a 4 ♣.

La mà completa :

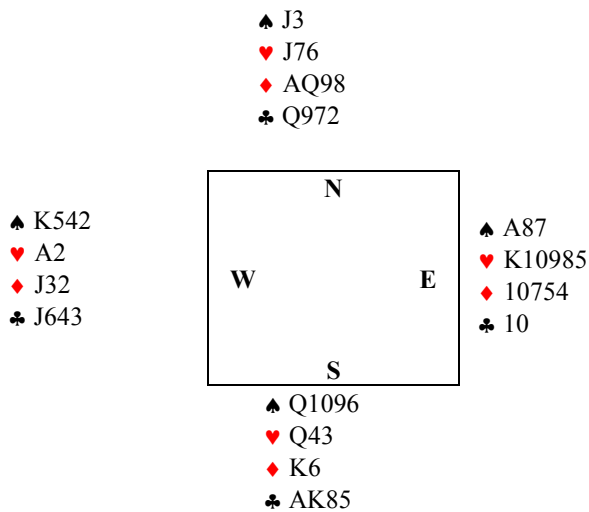

Horror, Oest surt d'As de ♥ i 2 de ♥ , l'alumne ha obert de 2 ♥ amb 5 cartes de K. Picat per la mà anterior ha fet una obertura terrorista, veig que perdré As, K de ♥ , un fallo a ♥ i As, K de ♠, 2 multes merescudes, així sobre el Rei de ♥ llenço la Q ♥ amb un intent desesperat d'evitar el fallo i Est! torna de l'As de ♠ i més ♠ pel Rei i més ♠ a la velocitat típica del torneig de parelles. Sense respirar, descarto el J ♥ del mort per si Est falla el ♠ i no, serveix ♠, menys mal he evitat una multa, ja que arrastro i puc prendre els 4 trumfos d'Oest i acabar amb una multa.

Calma, això m'ha mancat. Quan obrim el full veiem que molts cantaven i feien 3 ST, Est ha de descartar malament un ♦ per fer 3 ST, hi ha 8 bases a ST i prou.

Un 9, baixa nota merescuda per la mala subhasta, 2 ST fets hauria valgut un 22 , he acabat malament i no per cansament o ganes d'acabar.

Quan jugo al Bridge sempre em sembla que fa poc que juguem i que la cosa s'acaba massa aviat. Seguiria jugant molt de temps i aquesta mà em demostra que la reflexió és necessària, encara que ha de ser mínima però imprescindible.

Bé hem acabat la 1ª sessió amb més del 65% , molt bé ja que no és fàcil fer punts i es necessita sort a més de jugar bé, un 65% que ens situa en el tercer lloc de la classificació.

El professor està content del conjunt, ell ha jugat perfecte, com sempre, no li he vist cap error, clar que per això és el professor.

Esperem que demà la ratxa segueixi i que aquesta nit no s'allargui massa per resistir bé la sessió final.

Per curiositat posem les mans 9 i 10 i els fulls de freqüència de les 26 mans.

Mà n°. 9

Dador N Vuln. E-W

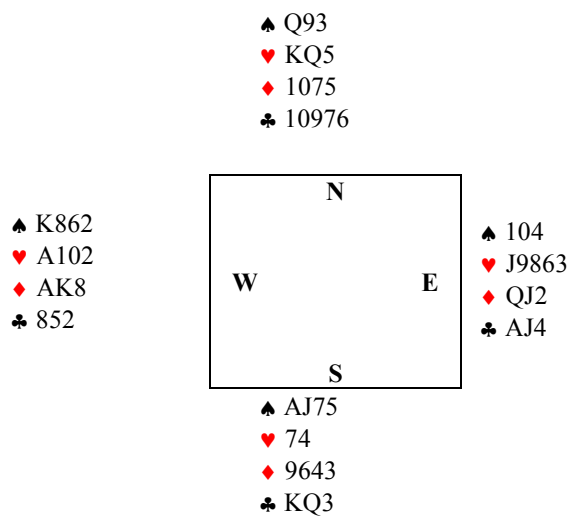

Mà n°. 10

Dador E Vuln. Tots

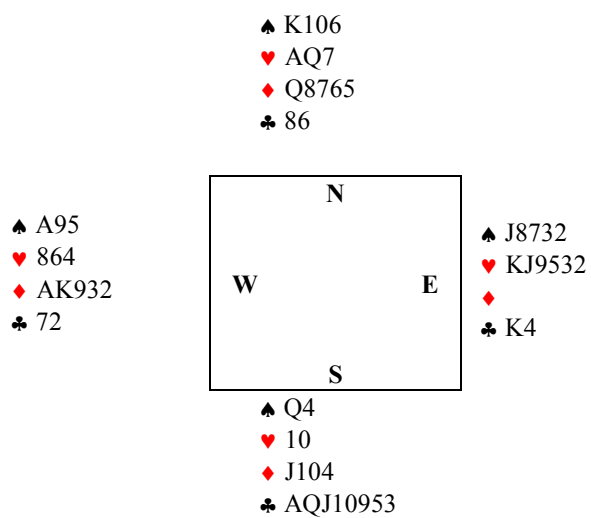

Full de freqüències

Mà n°. 1

+490 3 ST +3	6 par.
+460 3 ST +2	11 par. *
+430 3 ST +1	2 par.
+400 5 ♦ =	2 par.
+400 5 ♣ =	1 par.
+150 4 ♦ +1	1 par.
- 50 6 ♦ -1	2 par.

Ma n°. 2

+130 2 ♣ +2 N	1 marca
+100 5 ♠ per E -2	1 parella
+50 4 ♠ -1 p E -1	7 par.
-170 3 ♠ +1 p E +1	4 par.
-420 4 ♠ = p E	6 par. *
-480 4 ♠ +2 p E	3 par.
-590 4 ♠ X = p E	1 par.
-690 4 ♠ X +1 p E	2 par.

Mà n°. 3

+800 6 ♦ X -3	2 parelles
+650 4 ♠ X +1	1 par.
+590 4 ♠ X =	1 par.
+450 4 ♠ +1	3 par.
+420 4 ♠ =	7 par.
+200 3 ♠ +2	1 par. *
+170 2 ♠ +2	4 par.
+100 4 ♦ -1	3 par.
-50 5 ♠ -1	2 par.
-110 3 ♦ =	1 par.

Mà n°.4

-150 4 ♣ +1	1 parella
-170 3 ♣ +3	8 par.
-190 4 ♣ +3	1 par.
-200 3 ♠ X -1	1 par.
-210 1 ST +4	1 par.
-600 5 ♣ =	1 par.
-620 5 ♣ +1	7 par. *
-640 5 ♣ +2	1 par.
-660 3 ST +2	3 par.
-800 4 ♠ X -3	1 par.

Mà n°. 5

+850 4 ♠ X +1	4 parelles
+650 4 ♠ +1	2 par. *
+620 4 ♠ =	2 par.
+300 5 ♦ X -2	4 par.
+200 3 ♠ +2	1 par.
+150 5 ♦ -3	1 par.
+100 5 ♦ -2	1 par.
+50 3 ♥ -1	1 par.
+50 4 ♦ -1	1 par.
-50 3 ♠ -1	1 par.
-110 2 ♦ +1	2 par.
-130 3 ♦ +1	1 par.
-200 6 ♠ X -1	1 par.
-200 4 ♠ -2	1 par.
-200 5 ♣ X -1	1 par.
-300 5 ♣ -3	1 par.

Mà n°.6

+500 3 ♦ -5	1 parella
+400 3 ♦ -3	1 par.
+300 3 ♦ -3	2 par.
+200 3 ♥ -2	1 par.
+130 4 ♣ =	1 par.
+100 2 ♥ -1	2 par. *
+100 3 ♥ -1	2 par.
+100 2 ♠ -1	2 par.
+ 90 2 ♣ =	1 par.
+ 90 2 ♦ =	1 par.
- 50 2 ♣ -1	1 par.
- 50 4 ♣ -1	1 par.
-100 3 ♣ -2	1 par.
-100 4 ♣ -2	1 par.
-110 2 ♥ =	3 par.
-110 2 ♠ =	2 par.
-140 2 ♥ +1	1 par.
-300 4 ♣ X -2	1 par.

Mà n°. 7

+850 5 ♥ X =	1 parella
+710 4 ♥ +3	1 par.
+680 4 ♥ +2	1 par.
+660 3 ST +2	2 par.
+650 4 ♥ +1	7 par. *
+630 3 ST +1	3 par.
+620 4 ♥ =	1 par.
+600 3 ST =	2 par.
+500 5 ♣ X -2	3 par.
-100 5 ♦ -1	2 par.
-100 3 ST -1	1 par.
+170 3 ♥ +1	1 par.

Mà n°. 8

+490 3 ST +3	8 parelles
+460 3 ST +2	8 par. *
+450 4 ♥ +1	1 par.
+430 3 ST +1	5 par.
+420 4 ♥ =	1 par.
+400 3 ST =	1 par.
- 50 6 ♦ -1	1 par.

Mà n°. 9

+300 2 ♣ -3	1 parella
+300 3 ST -3	1 par.
+100 1 ST -1	2 par.
+100 2 ♥ -1	4 par.
+100 3 ♥ -1	1 par.
+100 4 ♥ -1	1 par.
+100 3 ST -1	1 par.
-90 1 ST =	6 par.
-110 2 ♥ =	3 par.
-120 1 ST +1	3 par.
-140 2 ♥ +1	2 par.

Mà n°. 10

+600 3 ST =	2 parelles
+300 4 ♥ -3	1 par.
+200 4 ♥ -2	3 par.
+130 4 ♣ =	1 par.
+110 3 ♣ =	4 par.
+100 4 ♥ -1	4 par.
-100 4 ♣ -1	1 par.
-140 3 ♥ =	3 par.
-140 2 ♠ +1	1 par.
-170 3 ♥ +1	2 par.
-620 4 ♥ =	3 par.

Mà n°. 11

+150 3 ST -3	2 parelles
+100 3 ST -2	2 par.
+100 3 ♣ -2	1 par.
+50 3 ♣ -1	2 par.
+50 3 ST -1	1 par.
-50 2 ♠ -1	1 par.
-100 3 ♠ X -1	1 per
-110 3 ♣ =	3 par. *
-130 3 ♣ +1	2 par.
-150 1 ST +2	4 par.
-400 3 ST =	5 par.
-430 3 ST =	1 par.

Mà n°. 12

+500 5 ♦ X -3	1 parella
+300 5 ♦ X -2	1 par.
+150 4 ♣ +1	1 par.
+130 4 ♣ =	10 par. *
+110 3 ♣ =	1 par.
+ 50 3 ♦ -1	2 par.
-100 5 ♣ -1	5 par.
-110 3 ♦ =	1 par.
-200 5 ♣ X -1	2 par.
-300 3 ♥ -3	1 par.

Mà n°. 13

+100 2 ♥ -1	1 parella
+90 1 ST = passo	1 par.
-100 1 ♠ -1	1 par. *
-100 3 ♦ -1	1 par.
-120 2 ST =	2 par.
-150 2 ST +1	4 par.
-170 2 ♥ +2	7 par.
-180 2 ST +2	1 par.
-200 2 ♦ -2	2 par.
-210 2 ST +3	1 par.
-300 3 ♦ -3	1 par.
-400 3 ST =	2 par.

Mà n°. 14

-300 5 ♣X -2	1 parella
-480 4 ♠ +2	13 par. *
-500 5 ♣X -3	1 par.
-750 5 ♠X +1	1 par.
-800 5 ♣X -4	1 par.
-800 5 ♥X -4	1 par.
-920 6 ♦ =	par.
-980 6 ♠ =	1 par.
-1090 6 ♦ X =	1 par.

Mà n°. 15

+670 2 ♠X =	2 parelles *
+670 2 ♥ X =	1 par.
+150 2 ♥ E -3	5 par.
+140 2 ♠ +1	1 par.
+110 2 ♥ =	3 par.
+110 2 ♠ =	1 par.
+100 2 ST -2	1 par.
+100 2 ♥ -2	1 par.
+50 1 ST -1	1 par.
-90 1 ST =	1 par.
-100 2 ♥ -1	1 par.
-100 2 ♠ -1	4 par.
-200 3 ♥ , ♠ -2	2 par.
-800 4 ♠X -3	1 par.

Mà n°. 16

+400 3 ST =	4 parelles
+150 1 ST +2	8 par.
+130 2 ♣ +2	1 par.
+120 1 ST +1	1 par.
+90 1 ST =	3 par.
-50 3 o 4 ♣ -1	6 par. *
-80 1 ♠ O =	1 par.
-150 2 ♠ -3	1 par.

Mà n°. 17

+750 5 ♥ X +1	1 parella
+550 5 ♣X =	3 par.
+350 3 ♣ O-7	1 par.
+100 5,6 ♠, ♦ X-1	4 par. *
+50 6 ♠ -1	1 par.
-130 4 ♦ =	1 par.
-200 3 ♠ +2	1 par.
-250 3 ST -5	1 par.
-350 3 ST -7	1 par.
-450 4 ♠ +1	7 par.
-590 4 ♠X =	1 par.
-650 5 ♠X =	1 par.
-690 4 ♠X +1	1 par.
-1700 3 STX -7	1 par.

Mà n°. 18

+630 3 ST +1	1 parella
+620 4 ♠ =	2 par.
+600 3 ST =	4 par.
+380 1 STX +1	1 par.
+200 2 ♠ +3	3 par. *
+180 1 ST +3	2 par.
+170 2 ♠ +2	2 par.
+150 2 ST +1	5 par.
+150 2 ♥ -3	1 par.
+110 2 ♠ =	1 par.
-100 4 ♠ -1	1 par.
-100 3 ST -1	1 par.
-100 2 ♥ -1	1 par.

Mà n°. 19

+1010 6 ♥ +1	1 parella
+ 980 6 ♥ =	7 par. *
+ 920 6 ♣ =	1 par.
+ 480 4 ♥ +2	9 par.
+ 230 2 ♥ +4	4 par.
+ 170 2 ♥ +2	2 par.
+ 150 3 ♣ +2	1 par.

Mà n°. 20

+200 4 ♠X -1	2 parelles *
+140 3 ♥ =	1 par.
+100 4 ♠ -1	5 par.
-140 3 ♠ =	15 par.
-200 4 ♥ -2	2 par.

Mà n°. 21

+800 5 ♦ X -4	3 parelles
+600 5 ♣ =	1 par.
+150 3 ♣ +2	2 par.
+130 4 ♣ =	1 par. *
+ 50 3,4 ♦ -1	2 par.
- 90 2 ♦ =	1 par.
-100 2 ♥ -1	2 par.
-100 5 ♣ -1	1 par.
-200 3 ♥ -2	4 par.
-300 3 ST -3	3 par.
-300 3 ♥ -3	1 par.
-400 3 ST -4	1 par.
-500 4 ♥ -5	1 par.
-1100 4 ♥ X -4	1 par.
-1100 3 STX -4	1 par.

Mà n°. 22

+1700 3 ST X -6	1 parella
+ 260 1 ♠X -1	1 par.
+ 200 2 ♥ -2	3 par.
+ 200 1 ST -2	1 par.
+ 170 2 ♠ +2	3 par.
+ 170 3 ♠ +1	2 par.
+ 140 2 ♠ +1	2 par.
+ 120 1 ST +1	1 par.
+ 110 2 ♠ =	2 par.
+ 100 2 ♥ -1	1 par.
+ 100 1 ST -1	1 par.
- 50 3 ♠ -1	3 par. *
- 90 2 ♣ =	2 par.
- 150 3 ST -3	2 par.

Mà n°. 23

+ 100 3 ♥ -1	1 par.
- 100 1 ST -1	4 par.
- 110 2 ♥ =	5 par.
- 200 1 ST -2	9 par. *
- 200 3 ♠ -2	1 par.
- 300 1 ST -3	3 par.
- 300 4 ♦ -3	1 par.
- 400 1 ST -4	1 par.

Mà n°. 24

+ 470 3 ♦ X =	1 parella
+ 150 3 ST -3	1 par.
+ 100 2 ST -2	2 par. *
+ 90 1 ST =	1 par.
+ 50 1 ST -1	5 par.
- 50 1 ST -1	1 par.
- 90 1 ST =	7 par.
- 100 2 ST -2	1 par.
- 100 2 ♠ -2	1 par.
- 120 1 ST +1	2 par.
- 150 2 ST +1	1 par.
- 300 2 ♠X -2	1 par.
- 300 2 STX -2	1 par.

Mà n°. 25

+500 2 ♠X -2	1 parella *
+490 3 ST +3	1 par.
+460 3 ST +2	9 par.
+430 3 ST +1	3 par.
+400 3 ST =	2 par.
+180 1 ST +3	1 par.
+150 1 ST +2	5 par.
+140 3 ♥ =	2 par.
+130 3 ♦ +1	1 par.

Mà n°. 26

+850 5 ♥X =	3 parelles
+790 4 ♥X =	1 par.
+650 5 ♥ =	5 par. *
+620 4 ♥ =	1 par.
+200 3 ♥ +2	1 par.
+200 6 ♦X -1	1 par.
-100 4 ♥ -1	1 par.
-500 6 ♥X -2	1 par.
-620 5 ♦ +1	2 par.
-950 5 ♦X +1	1 par.
-1370 6 ♦ =	2 par.
-1540 6 ♦X =	6 par.

Mal començament, pitjor no podia començar, cal mantenir la calma i jugar com un sap, no esperem gaire d'una mà en que difícilment els adversaris poden anotar més. Efectivament, un zero compartit amb 11 parelles, 10 punts, no arriba al 21%. Aquesta mà serà reclamada per una parella francesa. La subhasta va anar igual i la marca de 3 ♥ va ser explicada com un barrage i el declarant va errar la localització de la Q ♦. Difícil l'arbitratge d'una reclamació com aquesta.

Mà nº. 17

Dador N Vuln. Ningú

Nord obre d'1 ♦, amb les meves cartes:

♠ J1086
♥ AQ10
♦ J9853
♣ 3

Passo, Sud diu 1 ♥ mentre el "profe" treu el cartró precís per dificultar l'acció de N-S, 3 ♣, segueixen 2 passos i ara Sud, enlluernada amb la tenalla a ♣ marca 3 ST, no troben el bon contracte, la màniga a ♥. En aquestes situacions competitives has de quedar amb el pàrtner per trobar resposta, nosaltres fem el doblo negatiu fins a 3 ♠, el doblo de 3 ♣ és un "appel" ♥, 3 cartes i una mà no mínima, aquí el doblotó a ♣ i els tricks de cap autoritzaria el doblo, "appel" a ♥, 3 cartes.

El "profe" surt del 4 de ♠, bona sortida i la declarant no sap portar el contracte a bon port, només té 7 bases directes, n'aconsegueix una altra a ♥, el Rei però no sap trobar la que fa 9. Una multa. Hem recuperat sembla el mal començament, 3 ST es poden fer, s'han de fer i 4 ♥ també.

La mà sencera :

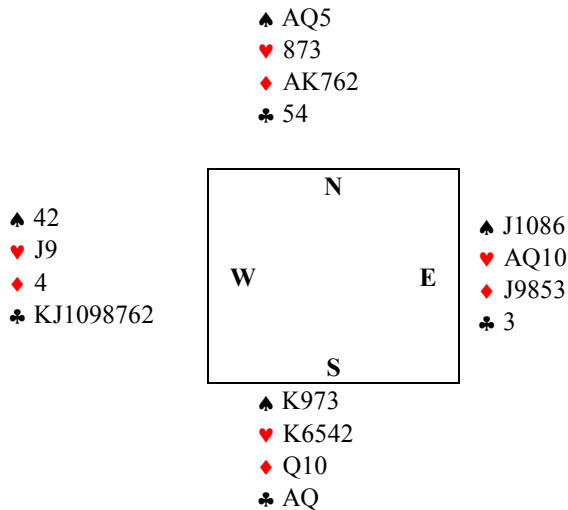

Hem compensat la mà anterior, amb una segona compartida amb tres parelles, un 44, en total la taula ens resulta per damunt de la mitjana, un 56%.

Canvi de taula, anem cap la taula 10 i jugarem contra una parella de categoria preferent de Barcelona amb experiència internacional, o sigui taula compromesa.

Mà n°. 21

Dador N Vuln N-S

La línia E-W et fa moure i aleshores si l'organització no fa col·locar tots els N en la mateixa posició has de preguntar quan canvies on és Nord si vols jugar sempre en la posició on has començat. En aquesta taula és el "profe" qui s'asseu en Est, canviem les posicions inicials.

Nord passa, el pàrtner obre d'1 ♠, passa Sud i jo amb aquesta mà:

♠ 8
♥ QJ872
♦ 10654
♣ 1082

Passo i davant la meua sorpresa Nord també passa, ens tenen por, penso estranyat i sorprès de poder jugar 1 ♠. L'Arnau se les compon per fer just 1 ♠, 80 no pot ser dolent, veurem, en una mà així hi pot haver de tot. Només una multa si juga la mà N-S ja supera la nostra nota. La mà completa:

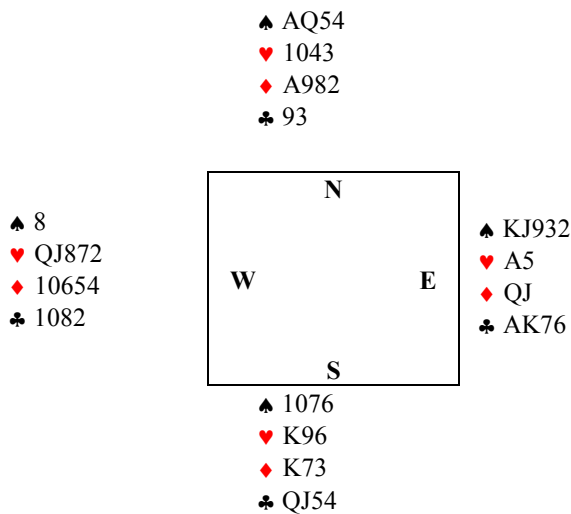

Un 38, aquesta va ser la nota, gens malament i això demostra que difícilment serà bo deixar jugar 1 ♠, crec que Nord pot "reveiller" perfectament amb la marca d'1 ST.

Mà n°. 22

Dador E Vuln. E-W

Després de dos passos, m'arriba la veu i amb aquesta mà :

♠ AJ62
♥ Q954
♦ K4
♣ Q86

Amb aquest joc decideixo obrir d'1 ♣ tercer de mà i vulnerable, ràpidament veuré la nefasta conseqüència d'aquesta obertura.

L'Arnau surt de ♣, i ara la declarant ens clava 8 bases a 100 per hora, juga AKJ de ♣ i ara As de ♦ i més ♦, torno a ♥ però ja és tard, 4 ♣, 3 ♦ i l'As de ♥ fan 8 bases. El professor em comenta que sortint a ♠ anirà 2 "downs". Si que anem bé, ara penso en el top que hauríem fet si hagués passat, era una opció, el contracte seria el mateix però la sortida hauria estat el 4 de ♠.

Les 4 mans:

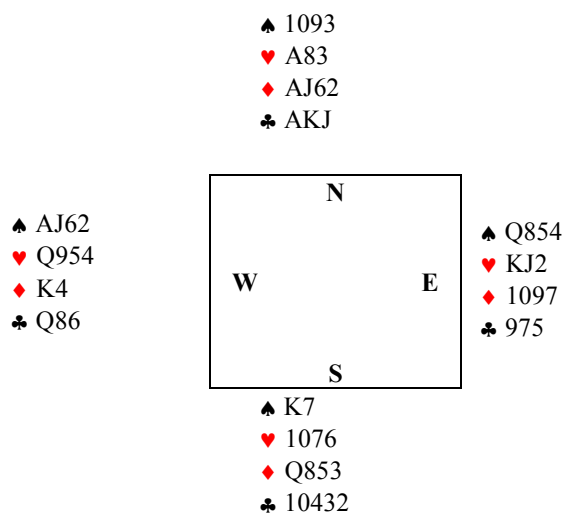

No més comentaris, només la mala nota. Un 13, un 27% i gràcies, marxem una mica tocats pel resultat d'aquesta mà. Nou canvi de taula, ara a la 11.

Ara juguem contra una parella local;

Mà nº. 25 Dador N Vuln. E-W

Nord passa i el professor comença les hostilitats obrint d'1 ♣ quan Sud treu el cartró vermell de doblo i amb la meva mà:

♠ K109
♥ Q103
♦ Q52
♣ Q983

Penso que som majoritaris en punts H i podem guanyar la subhasta. Aleshores no hi ha dubte que el millor contracte amb aquesta mà tan regular acostuma a ser ST, així que trec el cartró d'1 ST, segueixen 2 passos i ara Sud marca 2 ♥, estic temptat a fer quelcom, doblar per exemple però finalment passo, després de tot potser encara no s'ha acabat la subhasta, però no, tothom passa i Sud juga 2 ♥.

Toca sortir, amb la meva mà no veig cap problema en triar el 8 de ♣, juguem terceres i cinques a coll i segones i quarts a ST, el pàrtner posa el Rei i segueix de l'As fallat pel declarant que avança l'As de trumfo per jugar el 6 de ♠ que pren de l'As del mort. Amb la meva mà és un respir que et deixin el Rei de ♠ bo ja que et treu un possible problema de contraatac. Al mort amb l'As de ♠, el declarant juga el ♥ i fa l'impasse a la Q ♥, posa el J ♥ que prenc de la Q ♥. Aquesta jugada resultarà fatal pel declarant.

La mà completa:

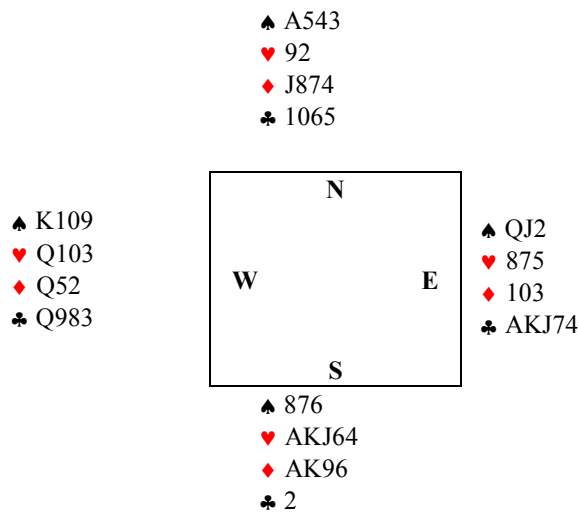

De moment cap problema per seguir a ♣ Sud no falla, descarta un ♠ i segueixo a ♣, el declarant ja no pot complir el contracte, només és pot fer 4 trumfos, As, K de ♦ i l'As de ♠, una multa quan el professor em comenta que sempre estan fets si no juga l'As de ♠ o renuncia a l'impasse a ♥, la cosa és fer 4 bases de trumfo, 3 ♦ i l'As de ♠. Fàcil no! Proveu.

Sud ha jugat malament la mà, però sobretot ha subhastat malament, amb una mà com aquesta millor dir 1 ♥, pot ser vital si la mà no pertany al camp, a més et pot donar temps a trobar els ♦ i si Nord marca 2 ♠ sobre 1 ST o 1 ♠ després de passo, ara si dius 2 ♥ marques una mà més forta, sempre el doblo seguit de la marca d'un coll indica una mà forta, semblant a una obertura de 2 fort.

1 ST amb sortida a ♥, és 1 multa i 3 ♣ 2 multes vulnerable, -50 ens val un 37, un 77%.

Mà nº. 26

Dador E Vuln. Tots

Est obre d'1 ♥ i amb la meva mà :

♠ QJ109
 ♥ K92
 ♦ 53
 ♣ Q1082

Dic 2 ♥ que esdevé el contracte final. Una mà resolta en segons:

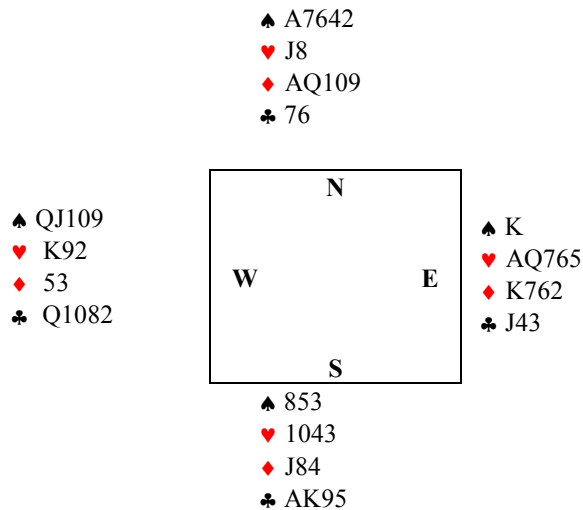

As ♣, K ♣, ♣ fallat i les 2 peces grosses que s'han de perdre porten a 2 ♥ just fets, dubto que aquesta mà superi la mitjana amb la meva oposició a ♠, veurem.

Efectivament un 15 per nosaltres, moltes marques de 200 i més a favor de la línia E-W, només 3 parelles de la línia van anar avall i 10 van compartir 2 ♥ = -110. Un 31% només. Anem cap la taula nº. 12

Mà nº. 3

Dador S Vuln. E-W

Altra parella local, després de 2 passos Nord obre d'1 ♥ i amb les meves cartes:

♠ KJ65
 ♥ Q
 ♦ J874
 ♣ AK106

Doblo, hem tornat a canviar la posició, ara sóc Est, al doblo Sud marca 3 ♥, barrage, i el professor 4 ♠ i Nord no deixa jugar, marca 5 ♥ que doblo, posant fi a la subhasta, molt competitiva.

Surto d'As de ♣ i el mort ensenya un autèntic barrage. Els quatre jocs:

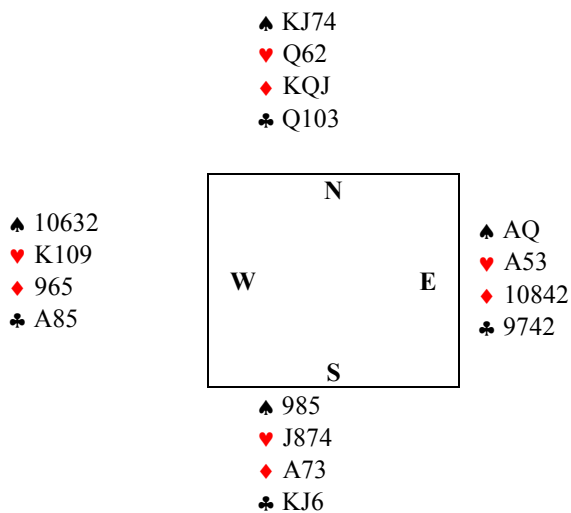

El declarant ho té malament amb aquesta sortida neutra i al mateix temps activa i se'n surt amb una multa, es fa 3 ♦, 2 ♣ i un ♠ amb l'ajuda de l'impasse al 10 de ♠, el que passa és que fa l'impasse a la segona vegada de tocar el coll. Crec que si pren el ♦ al mort i ara juga ♣, té 2 entrades a la mà i si a la primera deixa córrer el 9 de ♠ arribarà a les 7 bases. Bona sortida i 100 ha de ser una bona nota.

Efectivament, només una parella va anar 2 multes, és una segona compartida amb 8 parelles més, un 39. Calculeu les possibilitats de fer 2 bases a ♠ amb aquesta combinació de cartes.

Canvi, a la taula n°. 13

Mà n°. 7

Dador S Vuln. Tots

Segueixo en Est i tenim davant una parella femenina desconeguda, parlen en francès, deuen ser franceses.

Sud passa i el professor obre d'1 ST, Nord marca 2 ♠ i ara sembla que 3 ♥ és el bon contracte i trec el cartró de 2 ST, Lebenshol, obliga al pàrtner a dir 3 ♣ i jo posaré el cartró de 3 ♥, Sud continua la subhasta amb 3 ♠, passa el pàrtner i Nord també i amb el meu joc :

♠
♥ K10932
♦ J752
♣ Q1063

Què fer? Ara no tinc cap dubte, trec el cartró de 4 ♥, tothom passa i esdevé el contracte final

La mà completa :

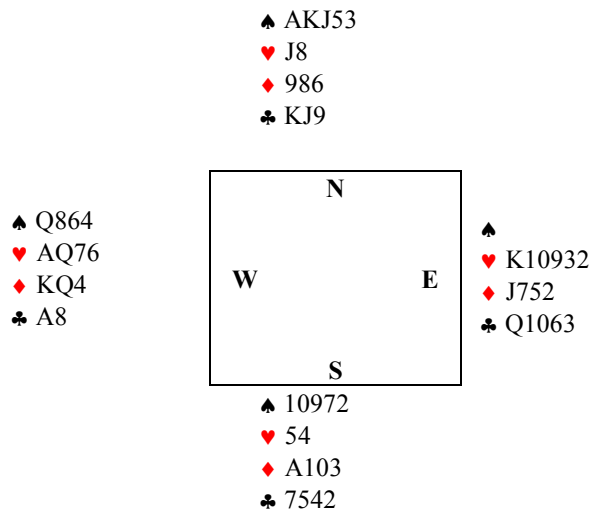

La sortida és a ♠ i cap problema per fer 11 bases, veient les cartes amb un “tempo” molt precís potser es pot arribar a 12 bases, fallant 2 ♣ al mort. Has de descartar 1 ♣ amb el quart ♦ , arrastrar dues vegades...
 Provem, ♠ fallat, ♦ al Rei i Q ♦ , Sud pren i torna a ♠, millor defensa, fallem, As de ♣, 2 cops de trumfo, 2 ♦ per descartar el 8 ♣ i ♣ fallat però la Q de ♣ no pot quedar bona per manca d’entrada. Provem una altra línia : mort invertit, tampoc, mancarà una entrada per fer el quart ♦ .

Només una parella va anotar més de 650 en fer 12 bases i 17 vam compartir la nota, un 30 per E-W, més del 62%.

Passem a l’altra mà :

Mà nº. 8

Dador W Vuln. Ningú

L’Arnau passa, Nord també i obro d’1 ♣ amb la mà :

♠ A9
 ♥ Q1096
 ♦ J42
 ♣ KQ96

Sud intervé a 1 ST, marca definitiva, tothom passa aquesta marca.

El professor surt del 5 de ♥ i la declarant només fa 6 bases, una multa i era dos, vam errar la defensa d’una manera bastant innocent, això em va semblar. Menys mal que la majoria ho van fer com nosaltres, 11 parelles i d’altres pitjor, un 26 va ser la nota, el 54%.

Aquesta era la mà completa :

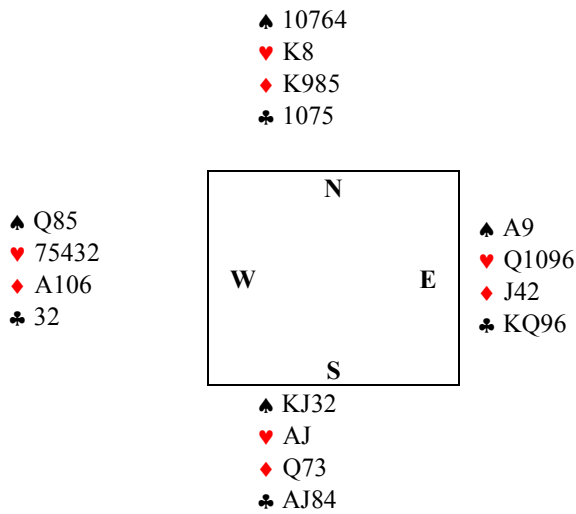

La declarant va prendre la sortida a la mà i va jugar ♦ pel Rei, seguit del 10 de ♣, vaig posar el Rei i sembla que la declarant té 5 bases, 2 ♥, 2 ♣ i 1 ♦. La falta d'entrades fa difícil fer una basa a ♠, va tocar el ♠ de la mà i com Oest no va posar la Q, el 10 de Nord va forçar l'As que permet fer una altra basa.

Deixem la taula per anar cap la taula nº. 1, deuen ser caps de sèrie, ho dic pel número 1.

Efectivament la taula 1 és ocupada per dos jugadors de categoria preferent de la capital, a Barcelona em refereixo, cap i casal diuen i d'altres capital de Catalunya. Taula difícil, veurem què passa. Comencem per la mà nº. 11.

Mà nº. 11

Dador S Vuln. N-S

Dos passos i Nord obre d'1 ♣, nosaltres no entrem a la subhasta i els adversaris aterren al contracte de 3 ♣, després d'ajudar-se a ♦ i nomenar el ♠. El bon contracte sembla 1 ST, amb la disposició de les cartes es fan 8 bases, 120 en comptes de 110 a 3 ♣.

110 van anotar N-S, no va arribar a la mitjana, un 26 per N-S, un 22 per E-W, el 46%.

Res a dir, amb mans com aquesta només pots restar expectatiu, però en un torneig de parelles totes les mans tenen la mateixa importància, et jugues el mateix i els punts que es reparteixen són iguals en cada mà jugada. Això fa que la concentració ha de ser constant, fins la fi i quan acabes la sessió, surts més cansat que en un altre tipus de Bridge.

La mà :

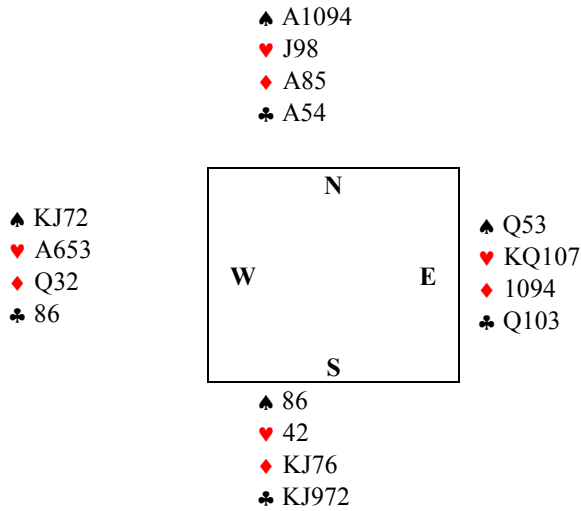

Mà n°. 12

Dador W Vuln. N-S

En aquest canvi hem tornat a canviar les posicions, ara el professor juga d'Est i després de dos passos obre d'1 ♣, Sud 1 ♦, passo, Nord marca 1 ♠ i el pàrtner 1 ST, aquesta marca indica una mà de la tercera zona, 19-20 PH, Sud passa i jo també. La sortida serà a ♠ i no m'agrada tot i el ♦ ben situat.

Mala decisió ja que l'Arnau fa 10 bases! En un tres i no res, sortida del J ♠ efectivament, el "profe" pren al segon tom i surt del J ♦ i la caiguda del 7 ♦ en Nord permet fer 3 bases a ♦ i 10 bases, 180 per E-W. Veurem quants juguen la màniga.

Penso que he pres la mala decisió no declarant la màniga, 3 ST.

Només una parella va jugar 3 ST i uns 500 per E-W a 2 ♦ doblats i alguns ST amb 11 bases!

Total un 28 per nosaltres, un 22 per N-S, hem salvat bé la taula, per damunt de la mitjana, millor hauria estat si hagués marcat la màniga.

Si vols guanyar un torneig no has de pensar en salvar taules encara que siguin de jugadors preferents, has de tenir mentalitat guanyadora i fer les coses bé, amb coherència i rigor. Sé que el professor pensa així i no valen excuses, sí, la concentració i la disciplina.

La mà :

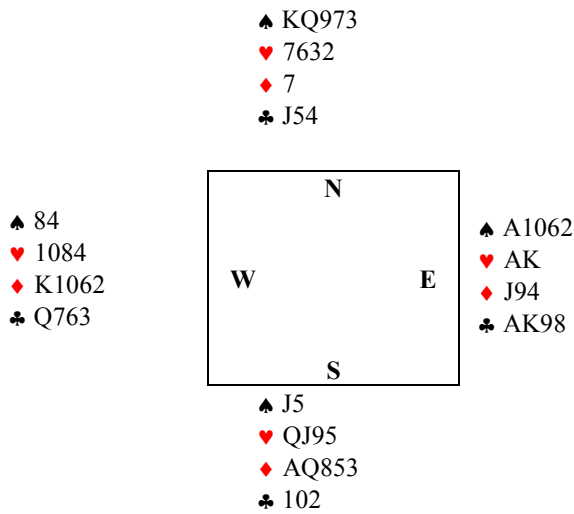

Ara cap a la taula n°. 2

Altra parella local.

Mà n°. 15

Dador S Vuln. N-S

Sud passa i rebo una mà molt bona en PH i bases de joc :

♠ A10
♥ KJ8
♦ AKQJ1074
♣ 7

Prenc la mala decisió d'obrir d'1 ♦, la mà mereix una obertura de 2 ♣ fort indeterminat, la meva idea era arribar a 3 ST i em semblava més fàcil obrint d'1 ♦, Nord em desperta quan marca 2 ♣, passa el pàrtner i Sud afegeix el tercer ♣ i ara em deixen clavats i no sé dir res més que 3 ♦, contracte final.

La sortida és As de ♣ i més ♣, fallo i descart que em dóna una segona opció en el carteig, pots fallar a la mà i esperar el ♦ repartit 2-1, probable, i el ♠ 3-3, menys probable. As i K de ♠, ♠ fallat i entres al mort amb el 6 de ♦, naturalment has de fallar amb un trumfo gros. Finalment em sembla més fàcil i sobretot amb més probabilitats fallar al mort i descartar un ♥, ara només cal endevinar la posició del ♥.

Tot funciona perfectament i les 2 línies eren bones. No et podies equivocar, As i Q de ♥ dos cartes ben situades, el "profe" em recrimina l'obertura amb raó, després a l'anàlisi es veu que la màniga no és tan bona, sobretot si la defensa després de l'As de ♣ canvia a trumfo, el ♥ pot no ser tan generós.

La mà :

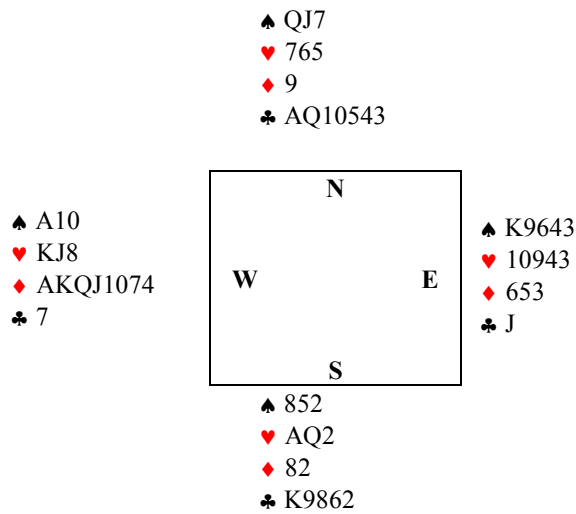

Pocs van jugar la màniga i encara vam fer per damunt de la mitjana, un 28 per E-W, un 58% inesperat.

Mà nº. 16

Dador W Vuln. E-W

Amb aquesta mà :

♠ K
 ♥ 9832
 ♦ A10
 ♣ AKJ532

Penso que podem guanyar la subhasta, aviat em desenganyo després de la intervenció de Nord a 1 ♠ , passo del partner, 3 ♠ de Sud i conclusió a la màniga de Nord, l'Arnau surt del 9 ♣ i després de posar l'As el declarant ens endolla 11 bases fàcilment. Només en obrir el full de freqüència ja veus la mala nota, molts surten de Q ♦ i es queden amb 10 bases, deixar fer 11 bases significa un 15 per E-W, el 31% i un 69 per N-S.

Cap dificultat de carteig pel declarant, el difícil era la sortida. Què en pensen els experts?

La mà :

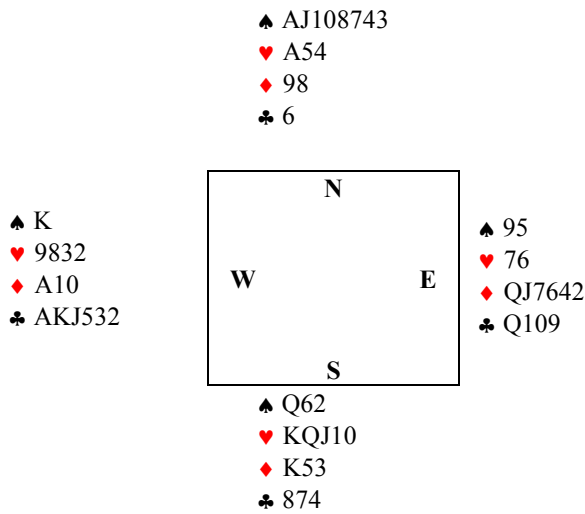

Nou canvi, anem cap a la taula nº. 3, una parella de dones desconeguda per mi, i quan ja estem asseguts m'adono que hem tornat a canviar de posició, ara l'Arnau seu a Oest.

Mà nº. 19

Dador S Vuln. E-W

Sud passa, Oest l'Arnau obre d'1 ST, passo de Nord i ara marco 2 ♦, tràsfer a ♥, passo de Sud i el "profe" 3 ♥ al que afegeixo el quart, 4 ♥ jugats pel professor.

La sortida és la Q de ♣, el declarant pren del Rei i arrastra una vegada cap el J i amb el repartiment 4-0 dels trumfos les coses es poden complicar, ara juga el 10 de ♦ deixat córrer fins la Q de Nord que torna a ♣, millor defensa però la cosa va bé ja que l'As de ♠ el té la mà amb 4 trumfos i no té més ♣. Tal com ha jugat el professor no es pot perdre el contracte.

En veure el full de freqüència, veiem com només una nota és superior a -620, una sola parella ha fet 4 ♥ +1, nosaltres compartim la segona nota amb 9 parelles més, un 38 per E-W i 10 per N-S, bona nota un 79%..

El perquè de la nota el veureu amb la mà completa, moltes parelles van defensar a 4 ♠ amb la vulnerabilitat favorable i amb la bona distribució de Nord, 6-0-2-5. Una defensa perfecta posa dues multes a 4 ♠, que doblats, -300 hauria de ser el "par" de la mà. Hi va haver de tot, 4 parelles van fer 4 ♠ doblats, altres només una multa, al bridge sempre hi ha anotacions inversemblants, difícils d'entendre, ha de ser un joc complicat per alguns, encara que a vegades ho embolica un mateix.

La mà :

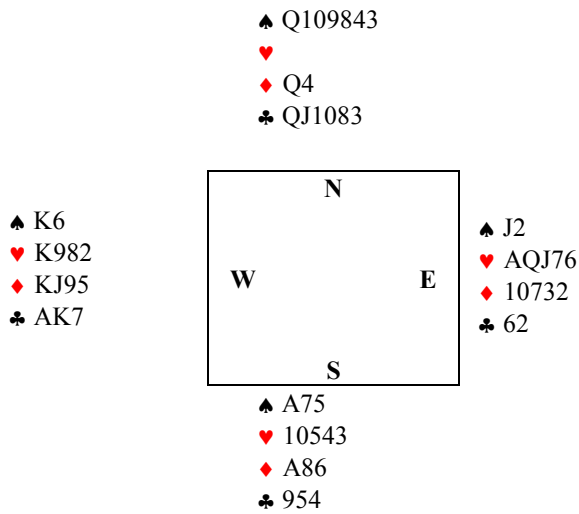

Passem a la mà següent :

Mà nº. 20

Dador W Vuln. Tots

Oest el “profe”, obre les marques amb 1 ♣, passo de Nord, subhasto 1 ♦ que arriba al pàrtner i treu el cartró d’1 ST, amb les meves cartes :

♠ AQ76
♥ A54
♦ A10976
♣ 6

La marca és fàcil, cap dubte per treure el cartró de 3 ST, contracte definitiu, aquesta mà demostrarà la importància de la defensa, coordinar la defensa, atacar a través dels honors, mantenir el “tempo”, etc.

La sortida va ser el 4 de ♣, quarta millor, normal i lògica, el J ♣ de Sud i l’Arnau deixa córrer el 8 de ♦, Sud pren i torna del 9 de ♣, clarament marca un residu de 2 cartes, el declarant deixa passar i ara és quan Nord ha de pensar en el poc joc que té, vol dir que el pàrtner en té, ha de tenir punts, i la inutilitat de tornar a ♣, canviar a ♥ i reduir al declarant a 9 bases. Felixment per nosaltres va tornar a ♣ i el pàrtner es va embutxacar 10 bases.

Quan tens poc joc pensa en el pàrtner, al menys per limitar al declarant en el nombre de bases, la sortida a ♥ pot fer fracassar el contracte, una multa, ♥ per la Q i ♣, el declarant està perdut, impossible d’ajuntar més de 8 bases. Impossible no, el declarant pot complir amb un carteig acurat i difícil, petit ♥ a la sortida, pren la tornada a ♣ i juga ♦ pres per Sud que torna a ♣ deixat passar, Nord pren i torna a ♥. S’ha de prendre d’As, baixar a la mà amb el Rei de ♠, avançar el Rei de ♣ i els ♠ per posar en mà a Sud amb el ♥.

Una parella va aconseguir 11 bases, nosaltres amb 10 bases compartim amb altres 7 parelles una segona nota repetida de la mà anterior, un 38. Bona taula.

Només 6 parelles van fer anar avall!

La mà :

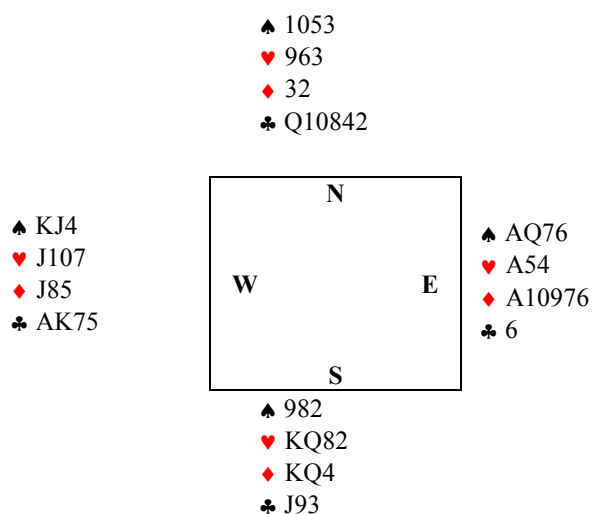

Hem fet el vuitè canvi i tinc la impressió de que les coses no van com ahir, costa més fer punts, aquesta sensació augmenta quan carteges poc. Ara després de 16 mans no recordo si he cartejat com a declarant cap joc, ho repasso amb el pensament i sí he jugat 2 mans de declarant, uns 4 ♥ i 3 ♦, la menjada, 2 de 16, me'n tocaven 4, potser aquests continus canvis de posició influeix amb l'estadística errònia.

Encara falta molt i no hem de perdre la concentració, canviem de taula, a la 4 a veure si va com aquesta última!

Taula 4

Mà nº. 23

Dador Sud Vuln. Tots

Ens toca una parella de Madrid, una senyora amb un jove.

Sud i Oest passen quan Nord obre la mà d'1 ♣. Amb la meva mà :

♠ 109
♥ 9
♦ AQ87643
♣ AK10

De moment 1 ♦, Sud 1 ♥, l'Arnau 1 ♠, 2 ♥ de Nord i 3 ♦, 3 ♥ de Sud i el "profe" m'ajuda a ♦ quan després del passo de Nord i d'una bona pensada, trec el cartró verd tot i creient que 5 ♦ estaven fets, havia de dir 5 ♦ i no ho vaig fer. Vegeu la mà :

♠ 109
♥ 9
♦ AQ87643
♣ AK10

Sud surt a ♣ i vist i no vist arrenghero bases fins arribar a 13, 13 bases seguides afermant el cinquè ♠ i només enganxant la K de ♦ a l'obertura.

La mà completa :

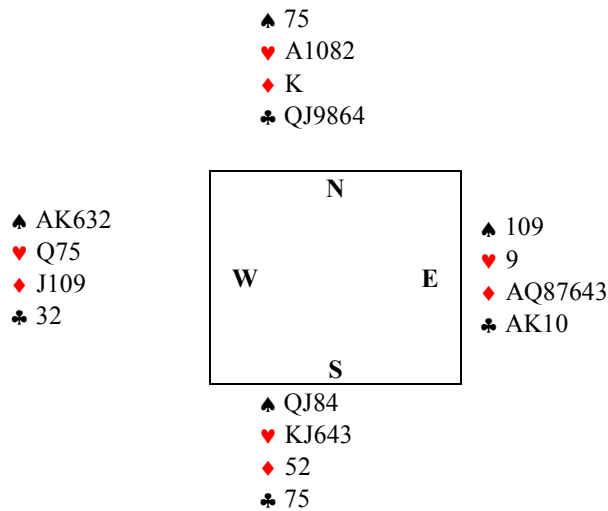

7 de ♣ per l'As, As de ♠, J ♦, més ♠ pel Rei, ♠ fallat, ♦ pel J, ♠ fallat, falles el ♣ i cobres el cinquè ♠, total 7 ♦ de la mà As, K de ♠ i de ♣, el cinquè ♠ i el fallo d'un ♣ al mort fan les 13 bases, quina menjada, ens costarà car, em pensava perdre 2 ♠ i un ♥, l'obertura fluixa en tercera posició ens ha fet mal.

Molts aniran a màniga, 5 ♦, 6 tirats i sense sortida a ♥ es fan 7 ♦ i 5 ST, no podem esperar res de bo.

El resultat és dolent, un 18 per nosaltres, 37,5%, hem salvat punts en fer les 13 bases.

Passem a la mà següent;

Mà 24

Dador W Vuln. Ningú

Rebo aquesta mà :

♠ Q963
 ♥ 9
 ♦ A103
 ♣ QJ872

El pàrtner obre de 2 ♠, dèbil, passen a la meva dreta i sembla obvi marcar 4 ♠, mig atac amb 10 trumfos a la línia i un semifallo i mig defensa anticipada contra una possible màniga dels adversaris a ♥.

Nord surt del J ♠, el professor intenta afermar els ♣, però la Sra. pren bé del Rei de ♣ per obrir els ♦ i ens claven una multa; abans de jugar la mà estava convençut que en aquesta mà tindríem una bona nota, ara ja no ho penso així, molts deixaran fer la màniga o una parcial a ♠.

La mà completa :

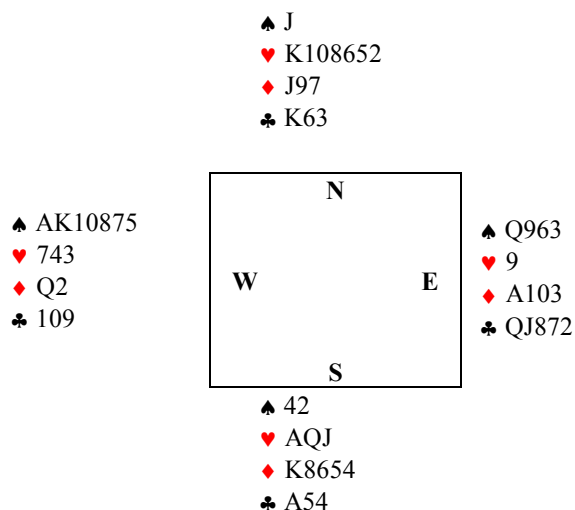

Efectivament, un 19 i la mitjana és 24, no arriba al 40%, moltes parelles E-W van apuntar a la línia, via 4 ♠ fets, parcials a ♠, 5 ♥ un “down”, mala taula, esperem que no ens afecti en els pròxims canvis.

Anem a la taula n.º 5

Una júnior internacional i un preferent de la nova fornada de la capital.

Mà n.º 1

Dador N Vuln. Ningú

Nord obre d'1 ♥, el “profe” dobla, amb la meva mà impossible entrar a la subhasta :

♠ 872
♥ 762
♦ J7
♣ J9732

La cosa acaba a 4 ♥ jugats per Nord l'obridor, l'Arnau surt del J ♠ i el declarant no aconsegueix fer 12 bases, busca el ♦ repartit 3-3, però no, al final acaba perdent un ♣ i l'As de trumfo.

El declarant pren la sortida del Rei de ♠ i juga trumfo cap el 10 el professor fa un dels rars errors en no posar l'As de trumfo i jugar més trumfo o més ♠. Crec que ara sí, el declarant podia fer les 12 bases.

Veiem com; Al mort amb el 10 de ♥, avança els ♠ i juga ♥ per l'As sec d'Est que ara ha de sortir a ♣ amb un resultat fatal, 12 bases fàcils. A ♦ també fàcil pel declarant, 12 bases amb l'ajuda de l'impasse, més complicat si surts de la Q de ♦ o sortir de ♠ a fallo i descart. En principi sembla que el declarant no arribarà a 12 bases, però veiem com fallant al mort i descartant un ♣ de la mà, ara amb o sense cop de Viena, avançar l'As de ♣. El declarant fa 12 bases baixant a la mà amb l'As ♦ i jugant tots els trumfos;

La posició final :

Nord	Est	Sud
♥ 5	♦ Q86	♦ K95
♦ A10	♣ K	♣ 8
♣ Q		

Quan Nord juga l'últim trumfo, el 5 de ♥, Est ja pot llençar les cartes, si descarta un ♦ el mort descarta el ♣ i queda bo el ♦, si descarta el Rei de ♣ el declarant es fa la Q. Hi va haver qui va fer les 12 bases, alguns 4 ♥ +2 i 6 ♥ =.

La majoria van fer 4 ♥ +1 com a la nostra taula, va representar un 20 per N-S i un 28 per E-W, si t'endollen 12 bases només et quedés amb una nota de 5, quasi un zero!

Compte en quedar-te amb l'As sec, acostuma a portar males conseqüències.

La mà completa :

	♠ K53	
	♥ QJ954	
	♦ A10	
	♣ Q105	
♠ 872		♠ J1094
♥ 762		♥ A3
♦ J7		♦ Q862
♣ J9732		♣ K84
	♠ AQ6	
	♥ K108	
	♦ K9543	
	♣ A6	

Anem per l'altra mà :

Mà n.º 2

Dador E Vuln. N-S

El "profe" obre d'1 ♠ i els adversaris arriben a 4 ♦, després d'una subhasta competitiva, res a dir els adversaris han anat a la bona, Nord té una mà molt bona però veu molt bé el límit de la mà.

Vegeu la mà completa :

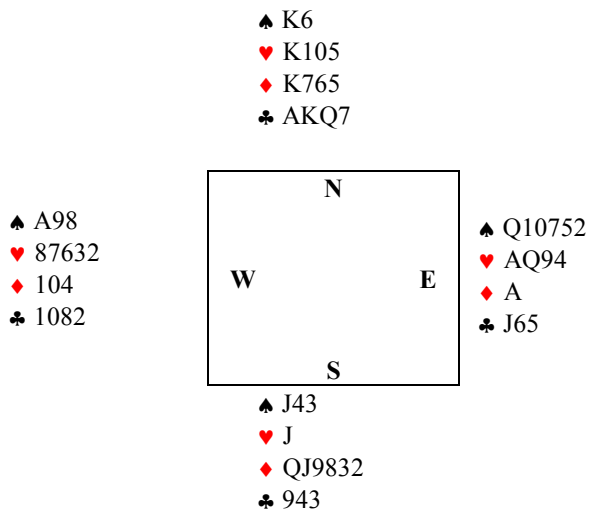

Surto d'As de ♠, el 2 del "profe" que marca 5 cartes, veient el mort canvio a ♥, això s'ha acabat, només farem un ♥ i l'As de trumfo. Penso que sortir sota l'As hauria posat "down".

Quan els adversaris van a la bona difícilment pots aspirar ni tan sols a la mitjana, un 29 per N-S i un 19 per E-W, encara hi va haver una màniga a ST, impossible sortint a ♠, un parell de 300, 2 de 150 i 10 parelles com a la nostra taula, els demés van jugar a ♠ amb resultats diversos però sempre inferiors a 130 per N-S.

Quan el pàrtner dobla, molta gent pensa que si no té punts no pot parlar, oblidant que estem competint, si després d'un doblo del pàrtner competeixes amb una marca qualsevol, per exemple 2 ♥, li dius al pàrtner que amb un doblo normal, de primera zona penses fer 7-8 bases, no més, hi ha altres marques amb salt o cue bid per indicar força. Aquesta mà és un exemple de com Sud pot competir, parlar dues vegades si convé.

Deixem la taula i anem cap l'onzè canvi, cap la taula n.º.6

Una parella totalment desconeguda ens espera, dos homes que no els he vist o no els recordo, anem al primer estoig;

Mà n.º. 5

Dador N Vuln. N-S

Nord passa i després d'una seqüència ràpida i peresosa arribem a 4 ♥, la sortida és la Q de ♦, cap dificultat, tot cau bé i l'Arnau clava les 12 bases corresponents, podia haver dit 1 ♠ sobre 1 ♥ del pàrtner però sincerament, estic segur que aleshores hauríem jugat 4 ♠ en comptes de 4 ♥, l'eslam és dolent, has de trobar la Q de ♠, ha de caure, en cas contrari ja ets avall, a més l'As de ♦ situat, millor jugar a ♠ que a ♥.

Al obrir el full, ja veiem que alguns han jugat aquest eslam, el que farà baixar la nota.

Exacte, 6 parelles van jugar l'eslam a ♥ o a ♠ i tres van fer menys que 480, com pensàvem menys de la mitja, un 21 per E-W i 27 per N-S, encara, pensava que seria pitjor.

La mà completa :

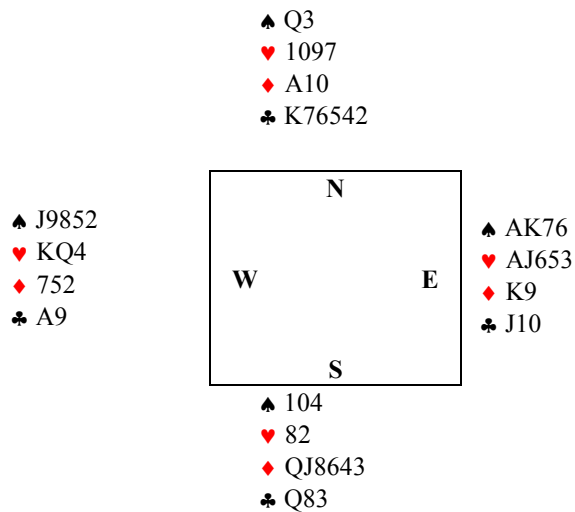

Mà n°. 6

Dador E Vuln. E-W

Dos passos i rebo aquesta mà :

♠ Q2
 ♥ QJ109874
 ♦ K4
 ♣ Q3

Vermell contra verd vull ser prudent i obro de 2 ♥ dèbil amb 7 cartes, Nord intervé a 2 ♠, 3 ♠ de Sud i Nord remata a 4 ♠. El professor surt de l'As de ♥, ara sembla que es fan 11 bases si descarta 1 ♥ i dona 2 ♣, però no, confiat per l'obertura de 2 que generalment es fa amb 6 cartes, falla l'As de ♥, juga l'As de ♦ i descarta un ♣, falla un ♦ i juga ♥ per fallar al mort, ♣ per l'As i ♥, però ara el professor intercala el 6 de trumfo per fer saltar el J de trumfo i impedir fallar un altre ♥, ara em mira sorprès, no esperava 7 cartes a ♥, juga un altre ♦ que fallo de Q en un intent inútil de promoure un trumfo del pàrtner, el declarant abatut dona 2 ♣ i 1 ♥ al final, per 4 ♠ just fet, 420 per N-S, no queda gens content el declarant, jo no puc endevinar la nota, segurament més de la mitjana, prop de la mitjana, quan apunten els adversaris malament, sempre hi ha els que es mengen les mànigues.

Al final va ser un 26 per E-W, 54%, no està malament, hi va haver multes de 500, dues parelles i qui feia onze bases.

Amb un carteig acurat pot fer onze bases, el límit de la mà, aleshores sembla millor jugar descartar 1 ♥ i esperar els ♣ 3-2, que pensen els experts?

La mà completa :

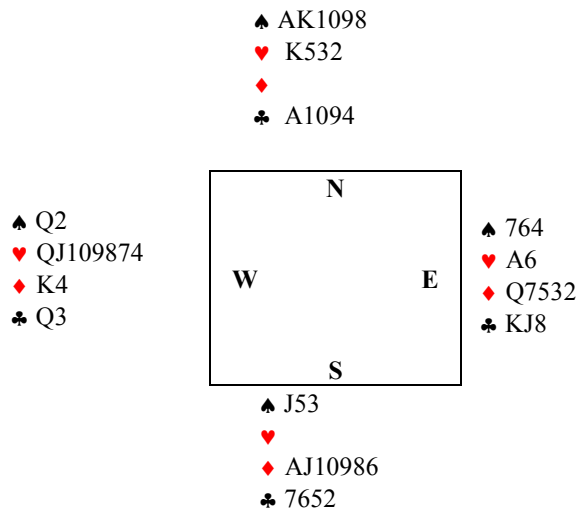

Cap el penúltim canvi, a la taula 7, una parella de preferent de Barcelona, amb no massa experiència però, ens espera.

Mà n.º. 9

Dador N Vuln. E-W

Nord, obre d'1♣ i segueix una seqüència forta, indicant un joc prop de l'eslam, Est passa, Sud marca 1♠, passo en W, ara estic en W i Nord marca 2 ST, passa Est, Sud marca 3♦, 3♠ en Nord i quan arriba la veu a Sud després de demanar Asos, juguen 5 Asos, i sabent que en falten dos o un i el Rei de trumfo, després de dubtar es queda a 5♠.

Amb aquest tipus de subhasta acostuma a ser bo avançar les cartes bones, així surto de l'As de ♦ i al veure el mort amb l'As de trumfo m'adono que els que juguin eslam el compliran, bona notícia.

Molta sort hem tingut amb aquesta mà ja que la situació del Rei de trumfo determina la nota, complir o no complir l'eslam inverteix la nota de la mà. Bastants van deixar fer 13 bases, has de deixar fer el J de ♦, tan jugant a ♠, a ST, eslam o màniga.

480 per N-S, quasi un top, un 7 per N-S, 41 per nosaltres pràcticament sense fer res, bé el professor em va dir bona sortida, vaig respondre que era igual, sempre hauria fet l'As de ♦, és veritat, però 6 jugadors se'l van menjar. Costa car empassar-se una basa, és gratificant cobrar les bases a que tens dret.

La mà completa :

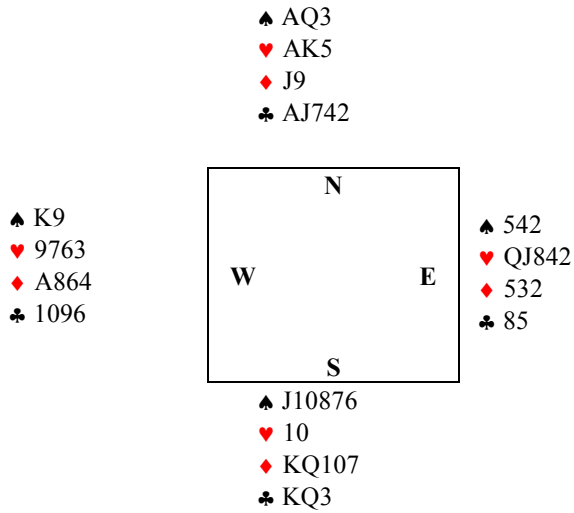

Mà 10

Dador E Vuln. Tots

Aquesta és una mà sense història, al menys no n'hauria de tenir, però una mà de Bridge és tot un món, les coses que poden passar són molt diverses. Sembla que tothom farà 11 bases a ♥.

N-S declaren la màniga a ♥ sense cap problema, vegem la mà :

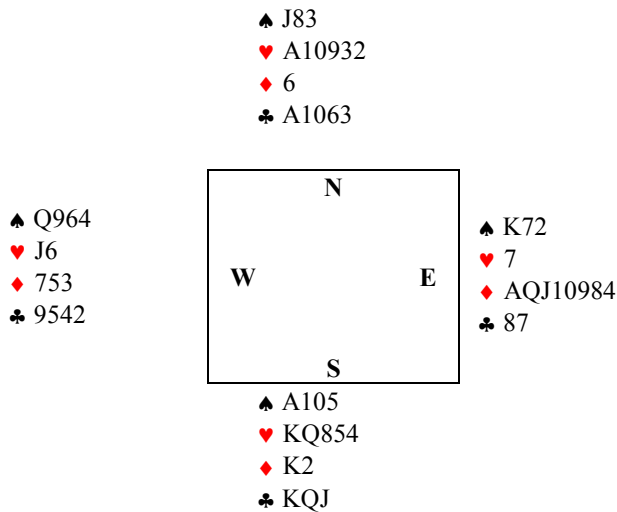

No crec que ningú intenti la defensa a 5 ♦, tots vulnerables no seria rendible. A la nostra taula N-S declaren 4 ♥ i fan 11 bases, esperem que la mà ens doni una nota semblant a la mitjana.

El que hem dit abans, quan els adversaris van a la bona, la nota acostuma a estar sota la mitjana. Dotze parelles van transgredir el "par" de la mà, quatre amb penalitats jugant un contracte a ♦ de 800 a 1400, una parella va caure d'una a 3 ♦ doblats, 200 per N-S i set parelles van anar avall a 6 ♥, les altres tretze van jugar el contracte normal de 4 ♥ i van fer onze bases, total un 26 per N-S, 22 per nosaltres.

Últim canvi, avui no hem anat com ahir, no hem tingut tanta sort amb els error contraris i alguns dels que hem fet nosaltres ens han costat cars.

A la taula vuit hi ha una parella mixta local, ella fa poc que juga i esperem que no ens posin massa dificultats.

Mà nº. 13

Dador N Vuln. Tots

Nord passa, aquesta és la meva mà :

♠ 643
♥ K94
♦ QJ
♣ AK1096

Començo les hostilitats obrint d'1 ♣, passa Sud i ara el "profe" en Oest respon 1 ♠, passa Nord, dic 1 ST, que arriba a l'Arnau i burxa a 4 ♠, ara si podem dir que Oest ha fet una marca especulativa, al menys no dona indicacions per la sortida, sempre tan important.

Nord, la jove surt del 7 de ♦, clarament un dobletó, com en moltes altres taules. Aquesta sortida és mortal gràcies al 8 de ♠ superior als tres trumfos del mort, però Sud no està a l'alçada de les circumstàncies i no torna a ♦ quan entra amb el Rei de trumfo.

El declarant pren de la Q ♦ al mort, avança A i K de ♣ per descartar un ♥, la sortida a ♥ també era mortal, i juga un trumfo del mort que Sud pren del Rei i torna a ♣!

L'Arnau no desaprofita l'ocasió per arrengrerar les 10 bases, ara només perd un ♥ i l'As de trumfo, quan obren el full circulant veiem en efecte varis 100 a la columna N-S i sempre la sortida era a ♦, ull als que diuen sortida de "dobleton" sortida de "xambon". Els que guanyen, en mans com aquestes no fallen, multen.

Bona nota per nosaltres, un 36, 12 per N-S, tretze van fer com nosaltres, el "top", nou van anar avall i quatre van jugar una parcial a ♠. La mà :

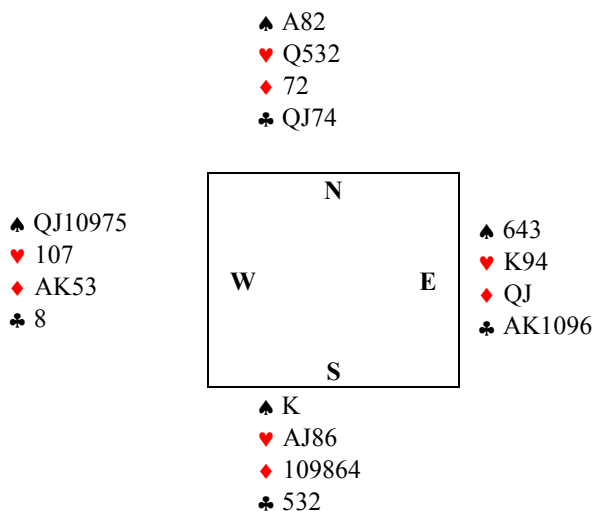

Nova mà, l'última del torneig.

Mà n°. 14

Dador E Vuln. Ningú

Subhasta simple, nosaltres no obrim boca, Sud obre d'1 ST, Nord diu 2 ♠ i aquí s'acaba la cosa.

Toca sortir, en contractes petits com aquest el millor és la neutralitat per això amb aquesta mà :

♠ J10
♥ 9872
♦ KQ7
♣ K1095

El 7 de ♥ és la carta de sortida i la declarant aquí demostra la seva inexperiència, no sap aprofitar les poques entrades a la seva mà, s'embolica amb els ♦, sort que des de el mort juga el J ♦, fa l'impasse a la Q de ♥ i acaba perdent 4 bases, al final pot jugar el ♦ bé quan entra fallant un ♣.

Era fàcil fer 10 bases i 140 per N-S serà una bona nota i un bon final de torneig, deu parelles van anotar 170 d'altres es van desviar del suposat "par" de la mà, nosaltres hem repetit la nota de la mà anterior, un 36 per E-W, el 75% i un 12 per N-S. S'ha acabat, no crec que arribem al 60% i així és impossible pujar posicions quan estàs ben situat, aspirem a mantenir el tercer lloc.

Al final aconseguim mantenir el tercer lloc, no està gens malament i crec que el professor estarà content.

La mà completa :

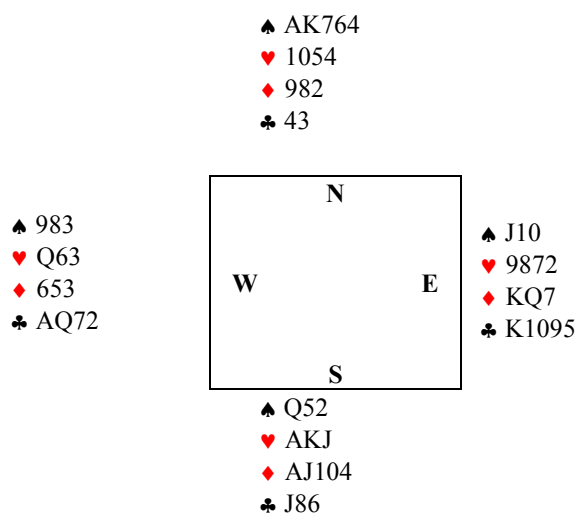

Ara posarem tots els fulls de freqüència, de totes les mans d'aquesta segona sessió, l'asterisc indica la nostra marca, i després un resum de les convencions utilitzades amb petits consells per precisar una mica la subhasta.

Fulls de freqüència

Mà n°.1

+980 6 ♥ =	2 parelles
+490 3 ST +3	2 par.
+480 4 ♥ +2	1 par.
+460 3 ST +2	2 par.
+450 4 ♥ +1	15 par. *
- 50 6 ♥ -1	1 par.
-100 6 ♥ -2	2 par.

Mà n°.2

+630 3 ST +1	1 parella
+300 3 ♠X -2	1 par.
+300 4 ♠X -2	1 par.
+150 3 ♦ +2	2 par.
+130 4 ♦ =	10 par. *
+100 3 ♠ -2	2 par.
+ 50 3 ♠ -1	6 par.
-110 2 ♥ =	1 par.
-140 3 ♠ =	1 par.

Mà n°. 3

+590 4 ♥X =	1 parella
+420 4 ♥ =	4 par.
+200 5 ♠ -2	2 par.
+170 2 ♥ +2	1 par.
+100 4 ♠ -1	3 par.
-100 5 ♥X -1	10 par. *
-140 3 ♠ =	1 par.
-170 3 ♠ +1	1 par.
-620 4 ♠ =	1 par.
-790 4 ♠X =	1 par.

Mà n°. 4

+120 1 ST +1	4 parelles
+ 90 1 ST =	12 par.
-100 1 ST -1	8 par. *
-200 1 ST -2	1 par.

Mà n°. 5

-230 2 ♥ +4	1 parella
-420 4 ♥ =	1 par.
-450 4 ♥ +1	1 par.
-480 4 ♥, ♠ +2	16 par. *
-980 6 ♥, ♠ =	6 par.

Mà n°. 6

+650 5 ♠X =	1 parella
+590 4 ♠X =	1 par.
+500 4 ♥X -2	2 par.
+450 4 ♠ +1	8 par.
+420 4 ♠ =	3 par. *
+400 5 ♣ =	1 par.
+200 3 ♥X -1	2 Par.
+200 3 ♠ +2	1 par.
+140 3 ♠ =	1 par.
+100 3 ♥ -1	1 par.
-100 6 ♠ -2	2 par.
-140 2 ♥ +1	1 par.
-670 2 ♥X =	1 par.

Mà n°. 7

+110 3 ♠ =	1 parella
-170 3 ♥ +1	1 par.
-200 2 ♥ +3	2 par.
-200 2 ♠ -2	1 par.
-500 3 ♠X -3	1 par.
-600 3 ST =	1 par.
-650 4 ♥ +1	17 par. *
-680 4 ♥ +2	1 par.

Mà n°. 8

+140 3 ♠ =	1 parella
+100 2 ♥ -2	1 par.
+ 90 1 ST =	4 par.
+ 50 3 ♥ -1	1 par.
Mitjana	1 par.
- 50 1 ST -1	11 par. *
-100 1 ST -2	1 par.
-110 2 ♥ =	3 par.
-140 2 ♥ +1	1 par.
-800 3 STX -4	1 par.

Mà n°. 9

+1010 6 ♠ +1	1 par.
+ 980 6 ♠ =	13 par.
+ 520 3 ST +4	2 par.
+ 510 4 ♠ +3	3 par.
+ 480 4 ♠ +2	4 par. *
+ 460 3 ST +2	2 par.

Mà n°. 10

+1400 7 ♦ X -5	1 parella
+1100 5 ♦ X -4	1 par.
+ 800 5 ♦ X -3	2 par.
+ 650 4 ♥ +1	13 par. *
+ 200 3 ♦ X -1	1 par.
- 100 6 ♥ -1	7 par.

Mà n°. 11

+280 2 ♣X +1	1 parella
+210 1 ST +4	1 par.
+180 1 ST +3	1 par.
+150 1 ST +2	2 par.
+130 3 ♣ +1	2 par.
+110 2 ♣ +1	9 par. *
+100 3 ♥ -2	1 par.
+ 90 2 ♦ =	1 par.
+ 50 3 ♥ -1	2 par.
- 50 4 ♣ -1	3 par.
-110 2 ♥ =	2 par.

Mà n°. 12

+100 5 ♣ -2	1 parella
-100 1 ♠ -1	1 par.
-110 2 ♣ +1	2 par.
-130 1 ♣ +3	1 par.
-150 1 ST +2	2 par.
-150 2,3 ♣ +3,+23 par.	
-180 1 ST +4	9 par. *
-200 2 ♠X -1	2 par.
-210 1 ST +4	1 par.
-400 3 ST =	1 par.
-430 3 ST +1	1 par.
-500 2 ♦ -5	1 par.

Mà n°. 13

+100 4 ♠ -1	9 par.
-110 2 ♠ =	1 par.
-140 3 ♠ =	1 par.
-170 2 ♠ +2	1 par.
-420 4 ♠ =	13 par. *

Mà n°. 14

+420 4 ♠ =	1 par.
+400 3 ST =	1 par.
+300 3 ♣X -2	1 par.
+200 2 ♠ +3	2 par.
+170 2 ♠ +2	10 par.
+150 1 ST +2	1 par.
+140 2 ♠ +1	5 par. *
+120 1 ST +1	1 par.
- 50 4 ♠ -1	2 par.
Mitjana	1 par.

Mà n°. 15

+150 3 ST -3	4 par.
+ 50 5 ♦ -1	6 par.
-130 3 ♦ +1	2 par.
- 140 3 ♠ =	1 par.
-150 3 ♦ +2	3 par. *
-170 3 ♦ +3	2 par.
-400 5 ♦ =	4 par.
-420 5 ♦ +1	1 par.
-420 4 ♠ =	1 par.
-600 6 ♣ -6	1 par.

Mà n°. 16

+650 5 ♠X =	1 parella
+450 4 ♠ +1	14 par. *
+420 4 ♠ =	3 par.
+200 3 ♠ +2	4 par.
+170 3 ♠ +1	1 par.
+100 4 ♦ -1	1 par.
- 50 5 ♠ -1	1 par.

Mà n°. 17

+800 5 ♣X -4	1 parella
+500 5 ♣X -3	1 par.
+450 4 ♥ +1	5 par.
+430 3 ST +1	2 par.
+420 4 ♥ =	7 par.
+400 3 ST =	1 par.
+300 4 ♣X -2	1 par.
+140 3 ♠ =	1 par.
+100 4 ♣X -1	2 par.
- 50 3 ST -1	3 par. *
-100 5 ♦X -1	1 par.

Mà n°. 18

+650 4 ♠ +1	11 parelles *
+620 4 ♠ =	6 par.
+300 5 ♥X -2	4 par.
+200 2 ♠ +3	1 par.
+100 4 ♥X -1	1 par.
-100 6 ♠ -1	1 par.
Mitjana	1 par.

Mà n°. 19

+590 4 ♠X =	4 parelles
+300 5 ♥ -3	2 par.
+140 3 ♠ =	1 par.
+100 5 ♥ -1	3 par.
- 50 4 ♠ -1	3 par.
-100 4 ♠X -1	2 par.
-620 4 ♥ =	9 par. *
-650 4 ♥ +1	1 par.

Mà n°. 20

+500 6 ♦X -2	1 parella
+200 3 ST -2	2 par.
+100 3 ST -1	4 par.
+100 5 ♦ -1	2 par.
-600 3 ST =	7 par.
-630 3 ST +1	7 par. *
-660 3 ST +2	2 par.

Mà n°. 21

+300 2 ♣X -2	1 parella
+200 3 ♣ -4	1 par.
+150 2 ♣ -3	2 par.
+100 1 ♠ -2	4 par.
+100 3 ST -2	1 par.
+ 50 1 ♠ -1	7 par.
+ 50 2 ♥ -1	2 par.
- 80 1 ♠ =	3 par. *
- 90 2 ♣ =	1 par.
-110 1 ♠ +1	1 par.
-110 2 ♠ =	1 par.
-180 2 ♣ X =	1 par.

Mà n°. 22

+300 2 ♥ -3	1 parella
+280 1 STX +1	1 par.
+200 2 ♠ -2	1 par.
+180 1 STX =	1 par.
+150 1 ST +2	1 par.
+120 1 ST +1	4 par. *
+110 3 ♦ =	1 par.
+90 1 ST =	6 par.
- 50 1 ST -1	1 par.
-100 1 ST -2	3 par.
-110 2 ♠ =	1 par.
-150 1 ST -3	4 par.

Mà n°. 23

+100 3 ST -1	1 parella
+100 3 ♠ -1	1 par.
-170 3 ♦ +3	7 par.
-190 4 ♦ +3	1 par. *
-500 3 ♥X -2	1 par.
-620 5 ♦ +1	8 par.
-640 5 ♦ +2	1 par.
-690 3 ST +3	3 par.
-720 3 ST +4	1 par.
-950 5 ♦ X =	1 par.

Mà n°. 24

+450 4 ♥ +1	2 par.
+420 4 ♥ =	1 par.
+170 3 ♥ +1	1 par.
+130 4 ♦ =	1 par.
+100 4 ♠X -1	1 par.
+ 50 4 ♠ -1	5 par. *
- 50 5 ♥ -1	3 par.
-100 5 ♥ -2	1 par.
-140 3 ♠ =	2 par.
-170 3 ♠ +1	3 par.
-420 4 ♠ =	4 par.
-590 4 ♠X =	1 par.

Mà n°. 25

+800 4 ♣X -3	1 parella
+500 3 ♣X -2	1 par.
+200 3 ♣ -2	3 par.
+130 2 ♦ +2	4 par.
+110 2 ♦ +1	8 par.
- 50 3 ♠ -1	2 par.
- 50 2 ♥ -1	2 par. *
-100 3 ♠ -2	1 par.
-100 3 ♥ -2	1 par.
-100 5 ♦ -2	1 par.
-150 4 ♥ -3	1 par.

Mà n°. 26

+100 2 ♥ -1	1 parella
+100 3 ♥ -1	1 par.
-100 2 ♠ -1	1 par.
-110 2 ♥ =	10 par.*
-140 2 ♥ +1	3 par.
-200 2 ♠X -1	1 par.
-200 3 ♠ -2	2 par.
-300 2 ♣ -3	1 par.
-300 3 ♣ -3	1 par.
-500 3 ♠ X-2	2 par.
-800 4 ♠ X -3	1 par.
-1100 3 ♠X -4	1 par.

RESUM DEL SISTEMA. PETITS “GADGETS” USATS

El sistema que utilitzem anomenat millor menor, és semblant a l'estàndard francès, sistema natural amb les mínimes convencions per ser competitiu. Abans jugàvem un sistema artificial complicat, prohibit, per l'Associació Catalana de Bridge en torneig oficial a Catalunya.

Les obertures d'1 ♥ i d'1 ♠ sempre amb cinc cartes com a mínim.

Amb igualtat de cartes obrir del coll més car, en cas contrari del més llarg. Una excepció important;
Amb 3 ♣ i 3 ♦ obrir d'1 ♣.

Obertura d'1 ST de 15+ a 17+

Amb 15 PHL pots decidir obrir d'un menor amb cap plus-vàlua, cap 10 i una distribució 4-3-3-3, sobretot vulnerable, igual amb 18 PHL sense cap 10, distribució 4-3-3-3, cap major quart.

A sense trumfo comptar els PL, punts de llargada, 1 punt per la cinquena carta de qualsevol coll. Amb un coll de sis cartes 2 PL. També en les mans bicolors.

2 ♣ fort indeterminat, clàssic amb resposta 2 ♦ ralé, amb mà regular la segona marca serà 2 ST, 22-23 PH, pot tenir un coll major cinquè de qualitat insuficient per una segona marca en el coll.

2 ♦ obertura artificial fòrcing a màniga, qualsevol mà monocolor, bicolor, amb 3-3,5 perdedores o menys o una mà regular de 24 i més PH que després de la segona veu a ST pot tenir un major cinquè de qualitat insuficient per marcar-lo.

Obertures de dos en un coll major, dèbils, de 5 a 11 PH, serioses en la qualitat del coll en 1^a i 2^a posició.

Obertures a l'alçada d'1.

Bicolors econòmiques i cares (“inversé”), la segona marca després d'1 a coll major-2 a coll del pàrtner a 2 ST = 15-17 PH.

El més important és informar al pàrtner en la zona de punts que estàs.

Distingirem tres zones de punts primordialment, les altres s'acostumen a obrir de 2, excepte les mans bicolor.

Primera zona, zona dèbil: 12-15 PH

Segona zona, zona mitja: 16-18 PH

Tercera zona, zona alta: 19-20 PH

En molts casos és relativament fàcil indicar la zona d'obertura o de resposta, en altres molts bridgistes encara no ho tenen ben establert.

Després d'una obertura menor amb mà regular, marques ST al mínim per indicar una obertura de primera zona i ST amb salt per indicar una mà de tercera zona, amb mans de segona zona hauríem obert d'1 ST.

Després d'obertura major, una bicolor econòmica és ambigua, una inversé marca una mà de tercera zona, molts jugadors usen el tercer coll fòrcing per les mans de segona zona.

Quan més has de precisar la zona de la mà és després d'un doblo negatiu del pàrtner, tan a l'alçada d'u com de dos, els francesos en diuen donar el ple de la mà.

Exemples:

El cas més comú:

1 m 1 ♠ doblo passo
?

? Una marca sense salt, tan a ST com a coll indica una mà de primera zona.
Una marca amb salt indica una mà de segona zona (16-18), si no hem obert d'1 ST segurament és per la distribució. No cal preocupar-se pel semifallo a ♥, ja els ha promès el pàrtner amb el doblo.
Un cue bid indica una mà de la tercera zona.

1 M, m 2 x doblo passo
?

? Igual que abans, no cal patir per un possible semifallo en un coll, amb aturs en el coll contrari i una mà de segona zona, marqueu ST amb salt, 16-18 PH. Amb 19-20 si no hi ha espai és més problemàtic, minimitzar a 3 ST o cue bid.

M = coll major, m = coll menor.

Quan l'adversari intervé, és veritat que pot molestar el desenvolupament normal de la subhasta, però aleshores la intervenció permet noves opcions en el camp.

S	W	N	E
1 ♦	passo	1 ♥	1 ♠
?			

? Ara tenim varies noves opcions en la subhasta;

Passo Res a dir, també amb una mà per castigar, el pàrtner reobrirà la subhasta sempre que pugui.
Doblo "Appel" a ♥, 3 cartes a ♥ i mà no mínima, doblo, sempre "appel" als majors, mai als menors.
1 ST Màxim de la primera zona, 14 PH, una parada i mitja a ♠

Cue bid mà forta, de la tercera zona, qualsevol distribució.

Les altres veus normals, la intervenció no impedeix el desenvolupament de la subhasta, la repetició del coll indica com a mínim una carta més, 6 cartes, amb seguretat si hem obert d'un coll major i si hem obert d'un coll menor, cinquè de bona qualitat o sisè.

Igual si la intervenció és a l'alçada de dos, també si intervé el primer adversari i l'altre ajuda, el doblo sempre "appel" a majors, si has marcat un coll menor, el doblo "appel" al residu, curt en el coll dels adversaris, amb possibilitat de castigar, passar i esperar que el pàrtner reobri la subhasta doblant, normal si va curt en el coll dels adversaris.

Obertura d'1 ST

15+-18- PH, distribució regular, admet dos dobletons, amb 5 ♣-4 ♦, 5 ♣-4 ♥ i 5 ♦-4 ♥ i també amb un coll menor sisè, sempre amb 16 PH.

Stayman especial:

1 ST 2 ♣

- 2 ♦ = mínima sense majors
- 2 ♥ = mínima amb 4 cartes a ♥, pot tenir 4 ♠
- 2 ♠ = mínima amb 4 cartes a ♠ sense 4 ♥
- 2 ST = màxima sense majors
- 3 ♣ = màxima, obliga a 3 ♦
- 3 ♦ = màxima amb 5 cartes a ♦ com a mínim
- 3 ♥ = màxima amb 4 cartes a ♥
- 3 ♠ = màxima amb 4 cartes a ♠ i 2 cartes a ♥, no tenim 3 cartes a ♥
- 3 ST = màxima amb els dos majors, 4-4

1 ST 2 ♣

3 ♣ 3 ♦

- 3 ♥ = màxima amb 5 cartes a ♣ i 3 cartes a ♥
- 3 ♠ = màxima amb 5 cartes a ♣ i 3 cartes a ♠
- 3 ST = màxima amb 4 cartes a ♠ i 3 cartes a ♥

Trànsfers majors

1 ST 2 ♦ = trànsfer a ♥
2 ♥ = trànsfer a ♠

1 ST 2 ♣
2 ♦ 3 ♥ = 4 cartes a ♥ i 5 cartes a ♠
3 ♠ = 4 cartes a ♠ i 5 cartes a ♥

Convenció Smolen, marca els colls creuats.

Amb un bicolor major :

-Amb un joc nul, es fa un texas, trànsfer a ♠, permet marcar els ♥ si els adversaris desperten.

-Amb un joc on la màniga és possible si l'obridor lliga amb els colls majors, la seqüència seria:

1 ST 2 ♦
2 ♥ 2 ♠ l'obridor pot passar, dir 3 ♥ o saltar a la màniga (4 ♥ o 4 ♠)

Amb un joc limitat a la màniga, utilitzar la marca de 4 ♦; 1 ST 4 ♦ = bicolor major limitat a màniga.

Amb un joc on l'eslam és possible si hi ha fit, marcar:

1 ST 2 ♥
2 ♠ 4 ♥

Ralé especial 2 ♠

1 ST 2 ♠ = ralé especial, 8-9 PH mà regular sense coll major quart o una mà dèbil amb un coll menor al menys sisè, per jugar 3 ♣ o 3 ♦ o mà forta amb 6 cartes en un coll menor amb un semifallo major.

Desenvolupament:

1 ST 2 ♠

2 ST = mínima, el pàrtner passa amb mà regular de 8-9, si marca 3 ♣, 3 ♦, fluix amb al menys 6 cartes, l'obridor passa, amb mà forta monocolor menor, marcar el semifallo major

3 ♣ = màxima, ara amb ♣ dèbil, passar, dèbil amb ♦, dir 3 ♦, 3 ST amb mà regular 8-9 PH, marcar el semifallo major amb mà forta.

2 ST- Bicolor a menors, al menys 5-5

1 ST 2 ST = bicolor a menors, al menys 5-5, obliga a marcar el menor més llarg a l'obridor, amb 3-3 menor, marca el ♣.

1 ST 2 ST

3 ♣, 3 ♦ amb mà fluixa passar i amb mà forta es marca el semifallo major.

Generalment la subhasta segueix amb la lògica, 3 ST quan pares bé el semifallo major, punts perduts per jugar l'eslam o fas un cue bid de control amb bones cartes en els menor i sobretot valorar quan no hi ha punts perduts en el semifallo.

Obertura de 2 ♣, fort indeterminat.

Totes les mans unicolors de 20-22 PH, 7,5-8,5 bases guanyadores, regulars de 22-23 PH.

Les respostes es basen en un ralé a 2 ♦.

2 ♣ 2 ♦ Ralé, qualsevol mà que no respon a les respostes codificades, pot ser una mà forta.
2 ♥ 5 cartes a ♥ amb 2 honors majors, AQ, AK o KQ.
2 ♠ 5 cartes a ♠ amb 2 honors majors, AQ, AK o KQ.
3 ♣, 3 ♦, 3 ♥, 3 ♠ 6 cartes amb 2 honors majors.
2 ST Al menys un J en cada coll, mà regular amb 11 PH.

La segona marca de l'obridor a ST indica una mà regular de 22-23 PH i pot tenir coll major cinquè.

Les altres marques són naturals, el salt en un coll major per l'obridor indica un coll setè, 15-16 PH i de 8 a 8,5 bases de joc. L'anunci d'un coll menor 3 ♣, 3 ♦, indica sempre un coll de molt bona qualitat i al menys sisè, pràcticament fòrcing.

Obertura de 2 ♦ fòrcing a màniga

Compren totes les mans de 3, 3,5 perdedores amb un coll llarg, bicolors de 3 perdedores i mans regulars de 24 PH en amunt.

Respostes:

- 2 ♦ 2 ♥ Ralé negatiu, de 0-7 PH, cap As ni 2 Reis.
- 2 ♠ Un As sense joc, sense un Rei i sense 2 Dames.
- 2 ST 8 PH i més o 2 Reis, cap As.
- 3 ♣ Un As negre amb un Rei o amb 2 Dames, com a mínim.
- 3 ♦ Un As vermell “ “ “ “ “ “ “ “ “ “ “
- 3 ♥ KQJxxx en un coll vermell.
- 3 ♠ KQJxxx “ “ “ negre.
- 3 ST 2 Asos.

La 2ª veu de l'obridor de 2 ST, indica mà regular de 24 PH i més mínim i pot tenir un major cinquè.
 2D-2 ST ara 3 ST de l'obridor és fòrcing fins a 4 ST.
 2D-2H, 2 ST-4ST marca 6-7 PH, amb zero PH diríem 3 ST.

Obertura de 2 ST

Mà regular de 20-21 PHL i pot tenir un coll major cinquè de qualitat insuficient per una obertura de 2 ♣ fort indeterminat i segona marca en el coll major. Trànsfers majors.

Stayman especial a 3 ♣. Aquest Stayman es fa quan obres de 2 ST o quan ve de l'obertura de 2 ♣ o 2 ♦.

- 2 ST 3 ♣
- 3 ♦ = 1 o 2 majors quarts Ara el pàrtner de l'obridor marca el coll major que no té, si té els 2 majors, 4 ♣.
- 3 ♥ = 5 cartes a ♥
- 3 ♠ = 5 cartes a ♠
- 3 ST = sense 4 ni 5 cartes majors

- 2 ST 3 ♣
- 3 ♦ 3 ♥ = 4 cartes a ♠
- 3 ♠ = 4 cartes a ♥
- 4 ♣ = 4-4 major

- 2 ST 3 ♦ = trànsfer a ♥, 5 cartes o més, l'obridor amb 2 ♥ i 5 ♠ pot dir 3 ♠, ara 4 ♦ és trànsfer a ♥
- 3 ♥ = trànsfer a ♠, 5 cartes o més, l'obridor amb 2 ♠ i 5 ♥ pot dir 3 ST, ara 4 ♦ és trànsfer a ♥
- i 4 ♥ és un trànsfer a ♠

2 ST 3 ♠ = 5 cartes a ♠ i 4 cartes a ♥. Crec que seria millor si fos un trànsfer a ♣. A estudiar-ho. Altres convencions, com el Lebenshol, bicolors Ghestem, Landy amb trànsfers, Splinters, ralé 2 ♣ Roudi, Blackwood 5 claus i d'altres en situacions competitives i després d'obertura adversa.

Convencions particulars

Quart coll fòrcing, tercer coll també fòrcing.

- 1 ♣ 1 ♠
- 2 ♣ 2 ♦ artificial, tercer coll fòrcing
- 2 ♥ natural, fòrcing

2 ♣ Roudi

1 x 1 y
1 ST 2 ♣ Roudi Aleshores 2 ST obliga a 3 ♣

2 ♦ sense 3 cartes en y, mínima
2 ♥ ajuda (3 cartes) i mínima
2 ♠ ajuda (3 cartes) i màxima
2 ST sense 3 cartes i màxima

Drury (obertura major en 3^a i 4^a posició)

Amb fit després d'haver passat, amb 3 trumfos i 10-11 DH, 2 ♣

Respostes:

2 ♦ = pot no tenir obertura, aleshores passarà la rectificació major o parlarà amb obertura.
2 ♥, 2 ♠ = 6 cartes i obertura.

Splinters en resposta a una obertura major

1 ♥ 3 ♠, 4 ♣, 4 ♦ = fallo o semifallo, 9-10 HD, 4 o 5 trumfos
1 ♠ 4 ♣, 4 ♦, 4 ♥ = ídem, 9-10 HD, 4 o 5 trumfos

1 ♥, 1 ♠, 3 ST = un semifallo, 4 trumfos i 11-14 PHD
Ara 4 ♣ pregunta el semifallo. A substituir per 3 ST "fitat", lligada a major obert.

Desenvolupaments després d'un menor i 2 ST de l'obridor.

1 ♣ 1 ♥, 1 ♠
2 ST 3 ♦ demana el fit, 3 cartes al major, 3 ♣ seria fòrcing amb ajuda, positiu a ♣.

1 ♦ 1 ♥, 1 ♠
2 ST 3 ♣ demana el fit, 3 cartes al major, 3 ♦ seria fòrcing amb ajuda i encoratjador. 2 ST moderador quan hi ha inversé.

Obertures 2 major dèbil

2 ST ralé:

Respostes positives: força, un Honor, generalment el Rei (o l'As), al nivell de 3 i semifallo al nivell de 4.
Amb un Rei i un semifallo donar de preferència el Rei.

Ajudes simples: barrages, canvi de coll, fòrcing.

Blackwood modern, cinc Asos, el Rei de trumfo compta com un As.

4 ST BW 5 As 3-0, 4-1, 2, 2 i la Q de trumfo (5 ♣, 5 ♦, 5 ♥ i 5 ♠) 5 ST = 2 As i un fallo

5 ST BW als Reis mateixes respostes, no es repeteix el Rei de trumfo ja donat.

Intervencions

A coll

Amb salt: 2 ♥, 2 ♠ : 6 cartes dèbil, com una obertura de 2 major fluix
Al nivell de 3 : 7 cartes, barrage.

Sense salt : natural

Respostes:

Canvi de coll fòrcing si es fet al mateix nivell, si no, no fòrcing.

Canvi de coll en salt = lligada, fit de 4 cartes i coll bonic cinquè, 9 PH i +

Cue bid en salt = fit de 4 cartes i 11-12 PHD

Ajuda en salt = barrage

Intervencions bicolor ja vistes, Ghestem precisos.

1 ♦, 1 ♥, 1 ♠ 2 ST = els 2 més fluixos
 cue bid = extrems
 el salt a 3 ♣ = els 2 que queden

1 ♣ 2 ST = ♦-♥
 2 ♦ = ♥-♠
 3 ♣ = els extrems, ♦-♠

Doblo informatiu

Totes distribucions a partir de 18 PH, només el cue bid és fòrcing

El salt simple indica 8-10 PHD i 4 cartes en el coll (1 ♣ doblo passo 2 ♠)

El doble salt igual amb 5 cartes.

Resum sobre les intervencions

Podem intervenir, moltes vegades s'ha d'intervenir, hem de trobar un mètode, unes normes per tal de treure el màxim profit i saber respondre bé a la intervenció del pàrtner.

L'adversari obre d'1 ♣, 1 ♦ :

S	O	N	E
	1 ♣, 1 ♦	1 ♠	pass
?			

2 ♠ = 7-8 PH, 3 trumfos

3 ♠ = ¾-8 PH, 4 trumfos, bona distribució

4 ♠ = ¾-8 PH, 5 trumfos, bona distribució

2♣/2♦ = cue bid, 11 PH i més, si hi ha fit és de 3 cartes

3♣/3♦ = cue bid en salt, 9 PH i més amb fit de 4 cartes garantit

3♣♦/3♥ = lligada, 9 PH i més amb bon coll a ♣♦/♥ i fit quart

Altres respostes;

Quan canviar de coll, quan és fòrcing el canvi de coll, etc.

A) Els canvis de coll

Primer principi bàsic: mai canvis de coll amb la finalitat de salvar al pàrtner amb curta en el coll de la intervenció, això significa que un canvi de coll en principi es positiu, 8 PH i més, no obstant no sempre és fòrcing.

La regla és la següent: els canvis de coll són fòrcing quan es fan al mateix nivell de la intervenció, 1 sobre 1, o 2 sobre 2 i no quan és fan a diferent nivell.

1) **1 sobre 1**

El coll anunciat, pel nº 4, en principi es cinquè, però el nº. 2, interventor, no ha d'ajudar en salt amb només 3 cartes :

Amb intervenció normal, fins a 12 PH amb 3 cartes dona l'ajuda a nivell de 2 i amb 4 cartes al nivell de 3.

Amb 3 cartes i obertura, cue bid per saber si el pàrtner té 5 cartes, amb 4 cartes i obertura cue bid amb salt.

Sense fit no fer una marca positiva, només en el cas d'una bona intervenció.

2) **2 sobre 1**

Aquesta marca no és fòrcing, el que la fa no té fit, és impossible que lligui amb la intervenció, això vol dir prudència, sobretot si no lliga i no es té una gran mà. En canvi amb un bon fit en el nou coll s'ha de ser actiu.

3) **2 sobre 2**

Aquesta marca fòrcing promet un coll cinquè, i com a mínim hem de considerar que el pàrtner té 10 PH.

Resum

- 1 sobre 1 = fòrceing, en principi 5 cartes
- 2 sobre 1 = no fòrceing, misfit, 8-12 PH, en principi 6 cartes
- 2 sobre 2 = fòrceing, al menys 5 cartes

B) Les marques a ST

Molt senzill, les augmentem en 2 PH en comparació amb les marques standard.

Així :

S	O	N	E
	1 ♣, ♦	1 ♠	pass
?			

1 ST = 8-12 PH (en lloc del 6-10 quan el pàrtner obre)

2 ST = 13-14 PH (en lloc dels 11-12)

Aquestes marques indiquen una distribució regular i una parada en el coll advers

Resum

Marques a ST

- al nivell d'1 = 8-12 PH
- al nivell de 2 = 13-14 PH amb salt
= 9-11 sense salt i amb un complement

©) El cue bid

En primer apartat hem vist l'ús del cue bid quan hi ha fit, no obstant també és pot utilitzar amb mans sense fit :

- amb una bona obertura sense parada en el coll advers
- amb un coll molt bo i massa joc per fer un canvi de coll
- després d'una intervenció en un coll menor a l'alçada de 2 per descobrir un fit major (4-4)

Desenvolupament després del cue bid :

S	O	N	E
	1 ♣, ♦	1 ♠	pass

2♣,2♦

Regla nº1

Quan Nord marca 2 ♠ indica una mà sense obertura.

Regla nº2

Si Nord passa el nivell de 2 ♠, indica una mà amb al menys 12 PH

Regla nº3

Si Nord marca un coll sota el nivell d'intervenció (p. ex. 2♥), no promet ni nega obertura.

Ara si el pàrtner segueix les marques, per ex. Per 2♠, passarem sense obertura i marcarem a partir de 13 PH.

Respostes a les intervencions quan el nº. 3 fa una marca

Aquesta marca pot crear un problema ja que treu espai, certs nivells de marca ara no seran possibles, en canvi una nova possibilitat apareix : la de doblar la marca feta.

Veiem els possibles casos :

El pàrtner de l'obridor anuncia un nou coll

S	O	N	E
	1 ♣, ♦	1 ♥	1 ♠
?			

S	O	N	E
	1 ♦	1 ♠	2 ♣
?			

Ajuda amb o sense salt el coll d'obertura

S	O	N	E
	1 ♥	1 ♠	2 ♥

S	O	N	E
	1 ♦	1 ♠	3 ♦

Quan dobla Spoutnik

S	O	N	E
	1 ♣	1 ♠	doblo

O pot anunciar ST, 1 ST o 2 ST

S	O	N	E
	1 ♣	1 ♠	1 ST

I – Les regles

Regla nº. 1

Les marques d'ajuda no canvien, no fem cas de la marca feta per Est, no obstant quan la seqüència és :

S	O	N	E
	1 ♦	1 ♥	3 ♦
?			

Ara la marca de 3 ♥ no garanteix 4 trumfos, la marca és pot fer amb 3 trumfos i un joc límit, com una ajuda 1-2 si Est hagués passat.

Regla nº. 2

Després de la marca d'Est (excepte ST) :

- . El cue bid simple promet el fit
- . El cue bid en salt promet el fit amb 4 cartes

Regla nº. 3

Si el cue bid obliga a anar a l'alçada de 3, garanteix un fit de 4 cartes, com un cue bid en salt.

Regla nº. 4

L'anunci d'un nou coll en salt, promet sempre un fit de 4 cartes i un bon coll, el marcat.

Regla nº. 5

L'anunci d'un nou coll sense salt promet 6 cartes (o 5 boniques al nivell de 2). La marca no és fòrcing i suggereix un misfit

II – Altres seqüències :

1) El n° 3 fa un canvi de coll

a) Al nivell d'1

S	O	N	E
	1 ♦	1 ♥	1 ♠

?

Marques possibles, significat :

Doblo = 9 PH i +, segurament amb ♣, nega un fit

1 ST = natural, 8-12, aturs a ♠ i ♦.

2 ♣ = 6-5 cartes, coll bonic, no fòrcing, 8-12 PH

2 ♦ = cue bid, promet un fit de 3 cartes

2 ♥ = clàssic

2 ♠ = en principi natural, bon coll

2 ST = natural, 13-14 PH

3 ♣ = trobada en el coll marcat, 4 cartes a ♥ i bons ♣, 9 PH i +

3 ♦ = cue bid en salt, fit de 4 cartes

3 ♥, 4 ♥ = barrage

3 ♠, 4 ♦ = splinter, gran fit a ♥, curta a ♠ o a ♦

Atenció :

En la seqüència :

S	O	N	E
	1 ♣	1 ♦	1 ♥

doblo

El doblo indica 4 cartes a ♠, 1 ♠ seria cinquè.

b) al nivell de 2

La seqüència :

S	O	N	E
	1 ♦	1 ♠	2 ♣

?

Aquí no canvia res, però hi ha poques possibilitats de que Sud tingui joc, per tant el doblo indicant joc i ♥, és poc útil, més val fer servir el doblo per indicar ajuda a ♠ sense honor i la marca de 2 ♠ promet ajuda i un gran honor, l'As, K o Q.

2) el n° 3 ajuda al seu pàrtner

La seqüència :

S	O	N	E
	1♥	1♠	2♥

?

El cue-bid a 3♥ promet 4 trumfos, el doblo pot ser amb 3 trumfos i una mà massa bonica per dir 2♠.

Atenció, també es pot fer servir per indicar joc i els altres 2 colls, com sempre. El pàrtner amb una intervenció dèbil dirà 2♠. Amb obertura s'ha de fer una marca precisa, sigui a ST o canvi de coll.

S	O	N	E
	1♦	1♠	2♦

doblo

♠ KJ

♥ QJ985

♦ AJ7

♣ Q109

Amb una mà com aquesta no podem dir 2♥, no és fòrcing, i tenim massa joc i poc trumfos per ajudar al pàrtner. La bona veu és doblo. Si Nord repeteix els ♠, podem dir 3♥ fòrcing.

3)

El n° 3 ha fet un doblo sputnik

S	O	N	E
	1♦	1♠	doblo

?

El doblo no molesta massa, ens impedeix de doblar però podem redoblar. Hem de precisar la significació del redoblo en aquesta situació. Es lògic de considerar que el redoblo nega el fit, ja tenim les marques de 2♠ i de 2♦ (cue-bid) per indicar el fit. El redoblo, clàssicament, significa : un honor major segon a ♠.

Això implica que haureu de passar amb una mà semblant a :

♠ 74

♥ AJ95

♦ 742

♣ KJ95

Aquesta mà fora ideal per redoblar: joc sense lligar, és qüestió de posar-se d'acord amb el pàrtner, crec que és millor emprar el redoblo com a joc sense fit.

4)

El n°. 3 diu 1 ST

S	O	N	E
	1 ♦	1 ♥	1 ST

?

Primera consideració, no podem tenir molt de joc, si ningú enganya, (12+8+7), queden 13 PH i en principi el camp oposat és majoritari en PH o com a molt, els punts estan repartits, així el doblo i el cue bid no tenen gran interès, sembla que el pàrter ha fet una intervenció amb poc joc. Lògicament totes les ajudes a base de distribució queden igual, 3 ♥ barrage, 3 ♦ positiu amb 4 cartes d'ajuda, i 3 ♣ amb ♣ i 4 cartes a ♥. Donarem al doblo i al cue-bid una significació diferent :

El doblo indica una mà bicolor al menys 5-5 en els 2 altres colls i una mà positiva, al menys 8 PH.

El cue-bid indica 5 cartes en l'altre coll major i 2 cartes en el coll de la intervenció.

A recordar:

S	O	N	E
	1 ♦	1 ♥(♠)	1 ST

doblo = 5 ♠(♥) + 5 ♣

2 ♦ = 5 ♠(♥) + 2 ♥(♠)

1 ST després d'obertura adversa

16-18 PH i respostes amb Texas i el cue-bid impossible fa de Stayman, 2 ST natural.

Sobre obertura d'1 ♣, 1 ♦

2 ♣ = Stayman

2 ♦ = Texas ♥

2 ♥ = Texas ♠

2 ♠ = Texas ♣

2 ST = Natural

3 ♣ = Texas ♦

Sobre obertura d'1 ♥, 1 ♠

2 ♣ = Texas ♦

2 ♦ = Texas ♥ o cue-bid si han obert d'1 ♥ (4 cartes a ♠)

2 ♥ = Texas ♠ o cue-bid (4 cartes a ♥)

2 ♠ = Texas ♣

2 ST = Natural

Els adversaris han obert d'1 ST fort

Landy i trànsfers

En 2ª posició

Doblo = càstig

2 ♣ = majors, la resposta de 2 ♦ per fer triar al n° 2 el coll

2 ♦ = trànsfer a ♥

2 ♥ = trànsfer a ♠

2 ♠ = trànsfer a ♣

2 ST = bicolor menor, al menys 5-5

3 ♣ = trànsfer a ♦

Canvi de coll en salt natural i dèbil, excepte si hem passat.

2 ST Truscott després d'un doblo (10-12 DH) amb ajuda, el salt a 3 del major, misèria.

Després d'obertura d'1 ST

Lebensohl:

Doblo = 7-8 PH, "appel", mà regular. (l'obridor pot transformar)

Tots els cants a l'alçada de 2 són naturals i dèbils

Cue bid = a Stayman amb parada

3 ST amb parada i joc suficient

Tots els cants a l'alçada de 3 són naturals i fòrcing

2 ST obliga a 3 ♣, aleshores:

3 ♣ 3 x = tots els cants a l'alçada de 3 són competitiu, no fòrcing
 3 ST = natural sense parada
 Cue Bid = Stayman sense parada

Després d'obertura de 2 ♣ i de 2 ♦

Intervenció adversa :

Nomenar un coll és natural i positiu (podem passar en situació fòrcing)

Doblo = joc sense bon coll. No hi ha resposta a l'As després d'una intervenció a l'obertura de 2 ♦.

Després d'una intervenció a 1 ST adversa

1 ♣, 1 ♦ 1 ST 2 ♣ = "appel" a majors
1 ♥, 1 ♠ 1 ST 2 ♣ = l'altre major i un menor

DESENVOLUPAMENTS DESPRÉS D'OBERTURA MAJOR

1 ♥, 1 ♠ 2 ST fitat : 11/12 DH i 3 trumfos
 3 ST fitat : 12-14 HD i 4 trumfos (optatiu), es pot jugar Splinter
 3 ♥, 3 ♠ : 10-11 DH i 4 trumfos si no ets passador
 4 ♥, 4 ♠ : barrage amb 4-5 trumfos

En el sistema natural antic, la seqüència :

1 ♥ (♠) 2 x
2 ♥ (♠) 3 ♥ (♠)

indica una mà de 11-12 PHD amb a priori un fit de 3 cartes. Aquesta manera de procedir complica molt les mans d'eslam. Quan la seqüència comença :

1 ♥ (♠) 2 x
2 ♥ (♠)

Has de diferir l'ajuda quan tens una mà forta i la seqüència perd eficàcia i sobretot simplicitat.

Aleshores les seqüències :

1 ♥ 2 ♣, 2 ♦
2 ♥ 3 ♥

1 ♠ 2 ♣, 2 ♦
2 ♠ 3 ♠ són fòrcing a màniga i proposició d'eslam.

Aleshores amb una mà de 11-12 PHD amb 3 trumfos en el coll major obert si responem 2 x, estariem obligats a dir 4 del coll obert després d'una repetició del coll obert. Aquesta és la raó del 2 ST fitat que farem servir amb mans com aquestes.

Després d'una obertura d'un en un coll major, la resposta directa de 2 ST promet un fit de 3 cartes en una mà limitada (11-12 DH) que pot tenir una distribució irregular.

1ª conseqüència.: quan tenim una mà regular sense fit de 11-12 PH, hem de passar primer pel coll menor i la segona resposta serà 2 ST, cap problema donç.

2ª conseqüència: després de l'obertura d'un ♥, la seqüència :

1 ♥ 1 ♠
2 ♣(♦) 3 ♥

no és fòrcing i indica 11-12 PDH, així la resposta de 2 ST a l'obertura d'un ♥ nega 5 cartes a ♠(inclòs 4).
Haurem de passar per el quart coll fòrcing abans d'ajudar amb mans amb possibilitats d'eslam.

Desenvolupaments amb la convenció 2 ST fitat

Ara l'obridor té una idea bastant fidel del joc del pàrtner i pot prendre el comandament de les operacions.
Així després d'una seqüència :

1 ♠ 2 ST

- 3 ♠ és un fre, no interès en jugar la màniga

- 4 ♠ sense interès en jugar cap eslam

- nomenar un nou coll de manera natural si hi pot haver un eslam, el pàrtner podrà valorar els honors d'aquest segon coll.

Defensa contra els barrages

Després d'una obertura de 2 dèbil

2 ♥, 2 ♠ 2 ST = 16-18 PH

Respostes com si haguéssim obert de 2 ST

2 ♥, 2 ♠ 3 ♥ (♠) = 5 ♣ + 5 ♦
4 ♣ = 5 ♣ + 5 ♠ (♥)
4 ♦ = 5 ♦ + 5 ♠ (♥)

Després d'obertures de 3 i 4

-Doblo d'"appel", informatiu

-Doblo opcional a partir de 4 ♥

-Cue bids amb mans bicolors o marcar 4 ST amb mans bicolors.

4 ♥ doblo = "appel", informatiu
4 ST = bicolor menor

4 ♠ doblo = opcional
4 ST = bicolor qualsevol o tricolor, mà forta, s'ha de marcar el millor coll, inclòs tercer començant pel més baix, el pàrtner canviarà si té els altres 2 colls.

Després d'obertures de barrage en colls menors

3 ♣, 3 ♦ 4 ♦ = 5 ♥ + 5 ♠
3 ♣ 4 ♣ = 5 ♥ + 5 ♦

Senyalització i sortides

A Sense Trumfo Sortides

Cap de seqüència :

Rei coll molt fort, en principi cinquè o quart mol fort, demana desbloquejar o donar el compte.

AKJ10 AKJ9 KQJ10 KQJ9 KQ109 AKJxx KQJxx KQ109x

Dama pot venir de :

QJ10xx AQJxx QJ9xx però també de KQx KQ10 KQxx

Demana actitud, cridar o refusar

As Demana actitud sempre, interès o no, cridar o refusar.

AKxx AKx

Jack pot venir de :

J1098 J1097 J1087 J10x AJ10xx KJ10xx

10 10986 1098 10975 A109xxx K109xx Q109xx

Quarta millor en colls interessants sense seqüència. També Hxx i segones sense interès.
Par imparell en el coll del pàrtner.

Senyalització sobre la sortida

Sortida de Rei : Desbloquejar un honor o donar el compte

Sortida de As o Q : “appel” o refús amb una carta grossa o petita

Altres situacions : donar el compte

Durant el carteig

Donar el compte del residu

Atac d'un nou coll : petit promet un honor, demana la continuació, diem petit prometedor.

Descarts

Aquí tothom juga els descarts italians, nosaltres preferim .

Lavinthal al començar el joc.

“appel” refús directe a la fi del cop

Par imparell en general, o sigui donar el compte, donar el compte del residu.

Dos tipus de descarts;

- A) Descart normal, ens quedarem les cartes que ens sembla importants o vital conservar, per tant descartarem les cartes que creiem que no serveixen per res, aquest és el tipus de descart més habitual.
- B) Descart per aclarir al pàrtner, crida violenta amb una carta alta si representa la multa o un canvi vital, o sigui una carta alta per cridar quan ho creiem convenient.

Com saber si actuar d'una o altra manera.

Pregunta 1. Té la mà el pàrtner o la prendrà ràpidament?

Si la resposta és negativa, descartarem com A), és natural, nosaltres tenim les entrades i no cal donar informació al declarant.

Si la resposta és afirmativa, passem a una altra pregunta 2:

Tenim una informació vital que el pàrtner no té:

No, la informació bàsica també la sap el pàrtner; descartem com A), normalment.

Si, passem a una nova pregunta 3: ens convé una defensa natural del pàrtner, generalment una defensa passiva? Si creiem que **si** descartem com A), si creiem que **no** fem un descart B), “appel” violent, una carta alta.

Amb exemples ho veurem més clar:

♠ 764
♥ 1054
♦ AK1082
♣ 53

♠ AQ9
♥ 63
♦ 653
♣ KQJ74

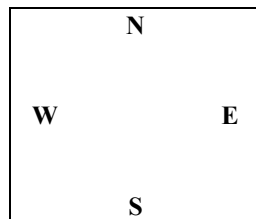

Subhasta :

Sud	Oest	Nord	Est
1 ♥	pass	2 ♥	pass
2 ST	pass	3 ♦	pass
4 ♥ pass	pass	pass	

Oest surt de la K ♣, 3 de Nord, 2 del pàrtner i el declarant pren de l'As i segueix amb A, K i Q de ♥, que descarteu ara!

El primer és comptar els PH del pàrtner, 12 + 7 + 16-17 del declarant, deixa 4-5 PH al pàrtner.

1ª pregunta, prendrà la mà el pàrtner? Creiem que si, d'altra manera el declarant té 5 trumfos fets, 5 ♦ i l'As de ♣. Com descartar per treure el millor profit?

2ª pregunta, té el pàrtner la informació vital? Creiem que si, sap el mateix que nosaltres.

Si descartem el 9 de ♠, "appel" directe les possibilitats de multar el contracte quedaran a res si el declarant té semifallo a ♣, sabem comptar. Descartar un ♦ és molt perillós, el declarant podria prendre ara una Q 2ª del pàrtner, per tant hem de descartar un ♣, en "par-impar" del residu, QJ74, 4 cartes descartem el 7 per indicar un residu senar de cartes. Ara el pàrtner ho sap tot, el ♣ no passarà, només una tornada a ♠ pot multar, només cal J10x de ♠.

Les mans de Sud i d'Est :

	N	
W		E
	S	

♠ J102
♥ J72
♦ Q9
♣ 109862

♠ K853
♥ AKQ98
♦ J74
♣ A

A coll

Sortides

Cap de seqüències (el K amb AK secs)

Terceres i cinquenes (par imparell estricta, no hi ha petit prometedora a la sortida)

Durant el carteig

Petit té tendència prometedora

Descart

Sense jugar els descarts italians, preferim :

Par imparell si és possible (donar el compte)
“Appel” directe

© Jordi Cavallé Vallverdú
<http://bridgeareus.cavalle.org>